



ufo-nyt SUFOI ©

41. årg. 1999

3. kvartal

Nr. 3

**NASA og ufoerne
Find liv i rummet
Hvis ET ringer til os
Piloter møder lysfænomen
Ny rapport om Foo Fighters**



Forsiden:

Cumulus lenticularis eller linseskyer har ofte optrådt i ufolitteraturen som ægte ufofotos, men skyldes et af naturens luner. Her fotograferet af Jes Henningsen ved Ayers Rock i Australien, juli 1998. Læs også artiklen „Pragfuld bog om lysfænomener“.

Indhold

Nyt liv i gammel myte	3
NASA har kendskab til ufoer	4
Det var ikke en vejrballon	7
Der var en, der var to	9
Dansk budskab til rummet	12
Find liv i rummet	14
Hvis ET ringer	15
Ufo-kult forsvundet i Colombia	16
Militær ufo-rapport fra Frankrig	16
Danske rapporter	17
Piloter møder lysfænomen	18
Pragfuld bog om lysfænomener	20
En veteran fortæller om Foo Fighters	21
Læserne skriver	23
Kinas første bemandede rumflyvning	24
Stort meteor set over Rom	24
Ufoer på video i Mexico	24



Skandinavisk UFO Information

SUFOI

Postboks 6, DK-2820 Gentofte
giro 9 11 77 25

Prøvenumre, information og ufo-alarmer tlf. 70 20 11 22

Elektronisk post til SUFOI:

Du kan kontakte flere af SUFOI's repræsentantskabsmedlemmer på vores hjemmeside: www.sufoi.dk
E-mail: info@sufoi.dk

SUFOIs formål og ledelse:

Se side 3

© Copyright: SUFOI 1999

Nyhedsmedierne kan, i henhold til ophavsretsloven og med tydelig kildeangivelse, bringe citater fra signerede artikler. Artikler må kun bringes i deres hele udstrækning efter skriftlig aftale med den ansvarshavende redaktør. Kopiering fra UFO-Nyt er kun tilladt i overensstemmelse med overenskomst mellem Undervisningsministeriet og Copy-Dan. De i UFO-Nyt offentliggjorte artikler fremtræder som bidrag til kendskabet og forståelsen af ufoforskningen i dens forskellige former, uden at SUFOI nødvendigvis anerkender de tanker, som måtte fremkomme heri, og uden at foreningen hæfter for de fremsatte meninger.

Ansvarshavende redaktør:

Kim Møller Hansen
e-mail: box7151@post3.tele.dk

Redaktionel medarbejder:

Ole Henningsen

Tegnere tilknyttet UFO-Nyt:

Henrik Klinge Pedersen, Bo Møller Hansen, Dezsö Sternoczyk og Hunt Emerson.

Produktion:

Sats ved: JL Desk Top - 57 64 84 37
Tryk udført af:
Glumsø Bogtrykkeri A/S - 57 64 60 85

Distribution:

Avispostkontoret, København V.

Annoncer:

Redaktionen modtager gerne reklamer annoncer på produkter, der vedrører bladets emnekreds. Nærmere oplysninger fås ved henvendelse til bladets redaktør.

Artikler:

Redaktionen modtager gerne artikler. Send os først et brev og fortæl, hvad du har lyst til at skrive om, så du ikke bruger tid på en helt færdig artikel, som vi måske ikke kan bruge. Da bladet udgives af en forening med begrænsede ressour-

cer, kan vi ikke udbetale honorarer for offentliggjorte artikler.

Deadlines:

Den 2. oktober for stof til nr. 4, som udkommer medio november.

Abonnement:

UFO-Nyt udkommer med 4 numre årligt på hver 24 sider. Abonnementsprisen for 1999 er kr. 242,00. Beløbet indbetales på giro 9 11 77 25 til SUFOI, Postboks 6, 2820 Gentofte.

UFO-Nyt kan fremsendes i kuvert mod en merpris på kr. 50,00 (i alt kr. 292,00). Denne kuvertservice er obligatorisk for Grønland, Færøerne og alle øvrige lande.

Ønsker man at sikre sig mod fremtidige prisstigninger, kan vi tilbyde et 5 års abonnement (1999-2003 incl.) for kr. 1.210,00. Med kuvertservice bliver prisen kr. 1.460,00.

SUFOI Nyhedsbrev 1999 koster kr. 125. Det er en forudsætning, at du har abonnement på UFO-Nyt.

Adresseændringer:

Adresseændringer bedes hurtigst muligt meddelt direkte til SUFOI's medlemsarkiv: Jan Hansen, Posekærvej 42, 6200 Åbenrå.

**Skandinavisk UFO Information
SUFOI
Postboks 6, 2820 Gentofte**

Formål

- 1) SUFOI er en forening, der har til formål at bidrage til forståelsen af ufo-fænomenerne ved indsamling og bearbejdning af kildemateriale (observationsberetninger, forsøgsresultater, bøger m.m.), samt at udbrede kendskabet til emnet ved publikationer, foredrag og anden udadvendt virksomhed.
- 2) Det er SUFOIs opfattelse, at kildematerialet udgør et vigtigt grundlag for undersøgelser og oplysningsarbejde ud fra en seriøs og kritisk synsvinkel.
- 3) Ved et ufo-fænomen forstås vi en beretning om et himmelfænomen, hvis væsentligste kendetegn er, at det selv efter en nøje undersøgelse foretaget af kompetente personer, ikke kan forklares som værende et kendt fænomen.
- 4) Da fænomenerne endnu er uopklarede, ønsker SUFOI ikke at fremhæve eller afvise nogen bestemt teori om deres art eller oprindelse.

SUFOI ledes af repræsentantskabet. Den daglige ledelse varetages af formanden og de to næstformænd. Repræsentantskabet består af en repræsentant fra hvert af de til enhver tid etablerede områder i Skandinavien og de nedsatte arbejdsudvalg.

Daglig ledelse

Toke Haunstrup (formand, rapport-central), G.A. Hagemanns Kollegium, Kristianiagade 10, 2100 København Ø. 35 26 03 13 + 947.

Peter Nørgaard (næstformand, foredragsafdeling), Lysåvej 2, 8600 Silkeborg. 86 80 62 63.

Flemming O. Rasmussen (næstformand, webmaster), Rugmarken 2, 8520 Lystrup. 86 22 53 24.

Øvrige repræsentantskab

Per Andersen (regnskabsafdeling), Jyllingevej 111, 2720 Vanløse. 38 71 96 64.

Lars H. Andersen (informationsmedarbejder), Herningvej 11B, l., 6950 Ringkøbing.

Jørgen Bengtvig (arkivar), Galgebakken Skrant 3-15A, 2620 Albertslund. 43 64 44 69.

Torben Birkeholm, Aadalsvej 16, 9210 Aalborg SØ. 98 14 70 97.

Karin Frost, Mariehøj 244, 2990 Nivå.

Jan Hansen (medlemsarkiv), Posekærvej 42, 6200 Aabenraa.

Kim Møller Hansen (redaktør, fotoafdeling), Eilekiersvej 14, Benløse, 4100 Ringsted.

Ole Henningsen, Duegård, Højrebyvej 59, 4920 Søllested. 54 94 11 69.

Henrik Klinge Pedersen, Købmagergade 59, l., 1150 København K.

Verner Møller (alarmcentral), Mustrupvej 11, 8355 Solbjerg. 86 92 80 43.

Asle Nielsen (alarmcentral), Asgaardsvvej 1, 8700 Horsens. 40 72 11 17.

Bo Nielsen, Kunnerupvej 21, Kolt, 8361 Hasselager. 86 28 31 91.

Egon Olsen (alarmcentral), Grønshøjvej 21, 8700 Horsens. 75 65 32 42.

Michael Storm (bogarkiv), Durup Allé 80, 2730 Herlev. 44 92 41 80.

Lars Thomas (konsulent), Ægirsgade 49, 3.th., 2200 København N. 35 83 84 81.

Nyt liv i gammel myte

Myten om ufo nedstyrtningen ved Roswell er ved at være en af den moderne ufo-æras mest sejlvede myter. Bedst som man regnede med, at nu var den berygtede nedstyrtning manet godt og grundigt i jorden, rejser den sig igen og stormer frem med fornyet kraft.

Denne gang er det ikke nogle gamle, hemmelige dokumenter, som ved et "tilfælde" er fundet frem fra arkiverne. Det er heller ikke en film, som lå på hylderne og samlede støv, der pludselig dukker op via dunkle kanaler. Nej, denne gang er det kendte og nu afdøde personer, som har set og undersøgt den nedstyrtede ufo fra Roswell og ligene af de forkullede ufonauter.

En person, som efter sigende har været ansat hos NASA's underleverandører i tre årtier, har nu lagt nogle oplysninger, som han efter eget udsagn fik for mange år siden af dr. Wernher von Braun, ud på Internettet.

Roswell-nedstyrtningen er ellers blevet undersøgt på kryds og tværs gennem mere end 50 år. Så her gik de fleste efterhånden og troede, at den sag var opklaret efter mere end end et halvt århundredes tovtrækkerier for og imod. Sagen blev dog trukket frem her i landet næsten hver tirsdag aften i serien "X-Files". Men det får den dog ikke til at virke mere troværdig.

Efter at have været igennem hele MJ-12 affæren med dens dunkle og tvivlsomme dokumenter og obduktionsfilmen, som de fleste nu er enige om er fup, var der efterhånden mange indici, der pegede på, at ufo nedstyrtningen havde en naturlig forklaring: En top hemmelig ballon var styrtet ned. Den amerikanske regering tog med kyshånd imod alle de mange og flyvske teorier om ikke-jordiske, da de var med til at lægge et godt og solidt røgslør ud over den i vore dage banale virkelighed. Dengang var det kold og kynisk spionage.

Men Roswell-nedstyrtningen er

åbenbart ikke opklaret, for selv om mange troede, at den sag nu tilhørte den mere farverige del af ufologiens historie, dukker der altså endnu engang et bevis, som ikke kan efterprøves, op.

De to tidligere såkaldte beviser var dog fysiske, MJ-12 dokumenterne og obduktionsfilmen, men denne gang er det en, som har mødt en, der har set, ikke et billede af Tordenskjold, men af en havareret ufo og nogle døde ufonauter.

Denne gang drejer det sig altså om troværdighed og ikke andet end troværdighed. Taler manden sandt, eller har han et eller andet motiv til at hænge NASA og andre ud? Og hvis han taler sandt, hvorfor bruger NASA så stadig traditionelle raketter og ikke nogle af de tekniske landvindinger, som et nedstyrtet ufo må føre med sig?

Myten skal åbenbart for enhver pris holdes i live. De tidligere forsøg mislykkedes, så nu må man spille trumferne ud. Og trumferne denne gang er altså Wernher von Braun, NASA og de amerikanske rumprojekter.

Som krydderi og sandsynligvis for at få historien til at glide lettere ned denne gang, bruger ophavsmanden nogle af de tidlige amerikanske Gemini-forsøg som yderligere bevis. Det er dog er hørt før: En ikke-jordisk intelligens fulgte rumforsøgene. De påstande har været fremme før, men dengang afviste de amerikanske astronauter det hele som pure opspind. Ophavsmanden kan da heller ikke bevise sine påstande, så mon ikke det går som med de tidligere "hotte nyheder". Det hele løber nok ud i sandet som et veltillægt nummer, når endnu en bog om sagen er blevet en bestseller.

Verden kan så vente spændt på næste udspil, for denne myte skal åbenbart af en eller anden mystisk grund holdes i live.

AF
FLEMMING O.
RASMUSSEN



NASA har kendskab til ufoer

Clark C. McClelland, som beskriver sig selv som fhv. ScO (Spacecraft Operator) og rumfartsingeniør på Cape Canaveral og Kennedy Space Center, er begyndt at udgive noget eksplosivt materiale om ufoer og møder med fremmede væsner. Materiale, som han siger, er blevet tilbageholdt de seneste 40 år.

Så von Braun ufonauterne fra Roswell?

Clark C. McClelland fortæller: "Gennem de mange år, hvor jeg har gjort tjeneste i vores nationale rumfartsprogram, var jeg så heldig at udveksle erfaringer med og lære meget af de tyske videnskabsmænd, som var bragt til USA under Operation Paper Clip efter Anden Verdenskrig. Disse mænd var eliten inden for Adolph Hitlers tyske raketprogram. Jeg havde mange gange den ære at tale med dr. Wernher von Braun, leder af elitegruppen, adskillige andre videnskabsmænd, som gjorde tjeneste ved ABMA (Army Ballistics Missile Agency) og opsendelsespersonalet på Cape Canaveral. De samme mænd arbejdede for det nyoprettede National Aeronautics and Space Administration, NASA.

Under møderne i MFA (Manned Flight Awareness), som blev holdt i Cocoa Beach, kunne jeg snakke frit med videnskabsmændene og især dr. von Braun.

I ét tilfælde tog han og jeg under en pause til Cocoa Beach Ramada Inn. Jeg vidste, at han og andre tyske videnskabsmænd havde været

tæt på nedstyrtningsstedet dengang i 1947. De udførte nogle forsøg med V-2 raketter fra White Sands Testområdet. Denne nat stillede jeg ham nogle spørgsmål om Roswell-hændelsen, som fik ham til at hæve øjenbrynene.

'Fandt Roswell-hændelsen rent faktisk sted, og blev der fundet et ikke-jordisk fartøj og døde væsner? Havde De mulighed for at komme ind i nedstyrtningsområdet?'

Dr. von Braun var cigaretryger, og han tændte en. Han tænkte sig om et sekund, så begyndte han at fortælle om sin undersøgelse af det nedstyrtede fartøj.

Han turde fortælle mig om en så overraskende hændelse, fordi jeg højtideligt lovede ikke at fortælle noget til hverken aviser, tidsskrifter eller tv. Jeg har aldrig brudt det løfte. Da han nu er død, og begivenheden fandt sted for over 50 år siden, vil jeg afsløre, hvad jeg hørte.

Dr. von Braun forklarede, hvordan han og hans (unavngivne) kolleger blev hentet til nedstyrtningsstedet, efter de fleste militærpersoner var trukket tilbage. De foretog en hurtig analyse af fundene. Han fortalte mig, at fartøjet ikke var lavet af et metal,

som man kendte her på Jorden, men af noget biologisk - noget der lignede hud. Jeg vidste ikke, hvad det betød og tænkte, at fartøjet måske var "levende." De fundne lig blev midlertidig opbevaret i et nærliggende medicinsk telt. De var små, meget skrøbelige og havde store hoveder. Deres øjne var store. Huden var grålig og krybdyragtig. Von Braun sagde, at den lignede en klapperslanges skind. Han havde tit set klapperslanger ved White Sands.

Hans undersøgelse af vraket gav ham problemer: materialet var meget tyndt, aluminiumsfarvet, som det sølvpapir tygegummi er pakket ind i. Meget let og ekstremt stærkt. Fartøjets indre var næste uden instrumenter, som om væsnerne og fartøjet var en del af én og samme enhed."

Hvem er McClelland?

Clark C. McClelland hævder selv, at han har arbejdet for NASA fra 1958 til 1992, hvor han trak sig tilbage. Han siger, at han arbejdede på projekter som Atlas, Titan, Minuteman og alle de bemandede missioner som Mercury, Gemini, Apollo, rumfærgerne og planlægningen af International Space Station, ISS. Han siger også, at han stod i spidsen for National Investigations Committee on Aerial Phenomena (NICAP) og Mutual UFO Network (MUFON) ved KSC og Cape Canaveral.

Det ser faktisk ud, som om Clark McClelland ikke er et fantom, men en person af kød og blod. Flere personer kan tilsyneladende bekræfte hans baggrund.

Walter Kollosch er nu pensioneret, men bor stadig nær Cape, hvor han i mange år arbejdede hos NASA's underleverandør Martin Company. I begyndelsen af



1960erne arbejdede Clark McClelland også for Martin Company. Clark McClelland var dengang tegner, og han arbejdede sammen med Walter Kollosch på Gemini-programmet. Clark McClelland rejste senere til Boeing Company, men blev på Cape, husker Walter Kollosch.

Walter Kollosch erindrere, at Clark McClelland var udadvendt og vellidt.

"Alle kendte ham. Han kom også til at kende Mercury astronauterne, mens han arbejdede på Pershing (et missilprogram). Da han var på Boeing, var han i kontakt med Apolloastronaut. Jeg kender ingen, der ikke kunne lide ham," fortæller Walter Kollosch.

Clark McClelland siger, at en af grundene til, at han har besluttet sig for at offentliggøre sine oplysninger om ufoer, er, at han på en eller anden måde er blevet blacklistet af NASA, så han ikke har kunnet få arbejde inden for flyindustrien siden 1992.

"Clark havde nogle uheld med sine job. Clark er meget talentfuld. At han har været uden arbejde så længe virker for mig meget mistænkeligt," siger Walter Kollosch. Men han fremlagde ikke yderligere detaljer om Clark McClellands seneste arbejdsmæssige problemer.

Walter Kollosch vidste også, at Clark McClelland i 1960erne tog ufoerne meget alvorligt. De talte om dem en gang imellem, men Walter Kollosch sagde, at han ikke ønskede at bringe emnet op, når der var andre fra opsendelsesområdet til stede.

Der var en del hemmelighedskræmmeri i rumprogrammet dengang. De bemandede rumflyvninger var faktisk en del af den kolde krig. Medarbejderne vidste, at de havde at make ret.

"I begyndelsen af 1960erne var hemmelighedskræmmeriet forfærdeligt. Nogle af fyrene fik ødelagt deres ægteskab på grund af det," siger Walter Kollosch.

Sikkerhedsgodkendelsen af personalet var et problem, og det kan måske være den, der betød, at Clark McClelland ikke kunne arbejde for NASA.

I 1990 arbejdede han direkte for rumagenturet på rumfærgeprogrammet. Han var da under oplæring til Spacecraft Operator (ScO), hvilket betød, at han havde ansvaret for rumfærgens vedligeholdelse og jordoperationer. Hans læremester var ScO Senior Special

ist Dennis Bestwick.

"Jeg har ikke min frihed til at sige ret meget om Clark McClellands afskedigelse," fortæller Dennis Bestwick.

"Hans arbejde var fremragende, men noget i hans sikkerhedstjek var ikke i orden. Intet ulovligt, men et eller andet i hans data var ikke så godt. Man skal igennem en sikkerhedsgodkendelse," siger han.

Det kan have været noget så simpelt som en skrivefejl i Clark McClellands data, indrømmede Dennis Bestwick. Men hvad det end var, kunne Clark McClelland ikke godkendes og måtte derfor forlade rumfærgeprogrammet.

Dennis Bestwick var ked af, at Clark McClelland måtte forlade sit job.

"Clark var vellidt. Han var meget udadvendt. Han var lidt excentrisk, men han var velinformet om mange ting. Han var meget villig til at lære alt, lige meget hvad vi end satte ham til," oplyser Dennis Bestwick.

Med hensyn til beretninger om ufokontakter i sin tid hos NASA, siger Dennis Bestwick:

"Der var gennem længere tid en del rygter, men jeg kan ikke komme nærmere ind på dem. Astronauterne sagde ingenting. De var meget fåmælte. For mit eget vedkommende vil jeg hverken sige, om jeg tror på dem eller ej, men...der må være andre væsner derude. Og vi kan ikke være det mest avancerede væsen i universet," tilføjer Dennis Bestwick.

Men for Clark McClelland var der ingen tvivl om, at der indløb ufoobservationer fra opsendelsesområdet. Det startede i begyndelsen af 1960erne. Han nedskrev rapporter og arkiverede dem som leder af NICAP's afdeling på Cape Canaveral (senere Cape Kennedy) - dengang nationens bedst kendte og mest indflydelsesrige civile ufoorganisation.

En person, som var vidende om Clark McClellands ufo-rapporter fra Cape, var Richard Hall, daværende leder af NICAP. Richard Hall var senere formand for "Fund for UFO Research" og forfatter til adskillige respekterede bøger om ufoer. Richard Hall er kendt for sit specielle syn på mange af de selvbestaldede ufoforskere, men han giver Clark McClelland sin anerkendelse.

"Jeg har kendt den fyr i mange år, og jeg har i stor udstrækning samarbejdet med ham," oplyser Richard Hall.

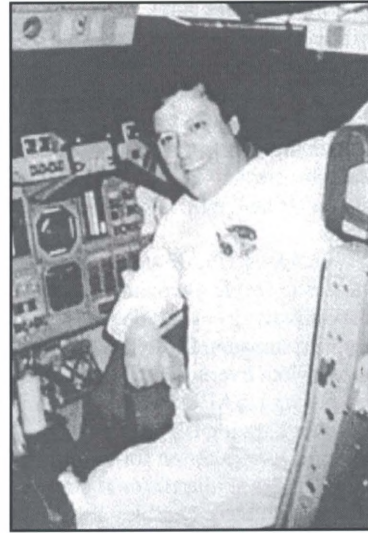

Clark C. McClelland.

"Jeg har kun haft det indtryk af ham, at han er en hæderlig, samvittighedsfuld og ligefrem person. Så jeg kan sige god for ham. Man bør lytte meget opmærksomt til ham. Jeg tror, at han lægger kortene på bordet. Han er ikke en fantast, ikke en løgnhals. Han er afslappet, konservativ og omhyggelig, og jeg har stor respekt for ham."

Richard Hall siger, at Clark McClelland sendte mange imponerende ufo-rapporter til NICAP's grundlægger major Donald Keyhoe og ham selv. Nogle af sagerne er holdt hemmelige helt til i dag.

"Jeg holder stadig på visse hemmeligheder, som nok går i graven med mig - ting som folk har fortalt mig helt privat - fordi det er den måde, hvorpå jeg mener, at sagerne skal behandles, med mindre de giver mig grønt lys," forklarer Richard Hall.

Fire gæster ved Gemini

Clark McClelland siger, at han har besluttet at offentliggøre alt, hvad han ved om NASA og beretninger om ufoer. Eksempler kan findes på Clark McClellands hjemmeside på adressen: www.stargate-chronicles.com/trinity.html

En af hans rapporter er den følgende:

"Den 9. april 1964 blev Gemini-Titan opsendt fra kompleks 19 på Cape Canaveral USAF Missile Test Range i Florida. Det var en ubemandet opsendelse. Alligevel var "andre intelligenser" meget interesserede. Hvem eller hvad var det? Jeres gæt er lige så godt som mit.

Jeg var ung og arbejdede som designer i Titan II Launch Operations Team i Hangar "U". Jeg arbejdede sammen med en dygtig

ingeniør kaldet Chuck. Vi havde et problem med første trin på Titan og kaldte det "POGO". Ved adskillige af de tidligere testflyvninger viste fejlen sig først ved affyringen. Rakettrinet opførte sig som en kængurustylte: "POGO" bevægede sig op og ned, når fartøjet steg til vejrs.

NASA og USAF mente, at fejlen var farlig for de astronauter, der blev udvalgt til at flyve med Gemini-kapslen. Løfteraketen kunne ikke overholde de krav, som NASA og USAF stillede.

Chuck og jeg fik til opgave at måle på løfteraketen for at finde ud af, hvad der skulle til for at stoppe POGO-effekten. Der blev lavet adskillige modifikationer, og denne flyvning skulle vise, om vi havde løst problemet. I kapslen var der en "mekanisk mand" - også kaldet en "black box" - i det rum hvor astronauten skulle sidde. Den skulle indsamle data og måle, om problemet var løst.

Raketen steg til vejrs og begyndte at sende data, som tydede på, at de modifikationer, som Chuck og jeg havde lavet, reducerede POGO-effekten betragteligt. Alle var glade for at modtage de foreløbige data.

Da Gemini-kapslen fløj ud i rummet, opdagede RCA sporingsholdet, at "vores" kapsel ikke var alene, da de foretog deres målinger

med teodolit og andet kraftigt optisk udstyr. Vores kapsel havde fire "gæster".

RCA holdet fik besked på at foretage nye målinger for at udelukke, at det drejede sig om et falsk billede. Titanraketens andet trin blev også udelukket som årsag.

NASA, USAF og Martin-Marietta (dengang Martin Company), som byggede Titan II var forbløffede og kløede sig enstemmigt i nakken. Efter en del hurlumhej og snak kom det intelligente svar, at vi havde sendt andre fysiske objekter op sammen med vores Gemini-kapsel. Den totale tavshed sænkede sig over opsendelsesområdet. Der hørtes en svag hvisken, ellers intet.

Så sagde et frækt, ungt holdmedlem de ord, som fik rædslen til at lyse ud af de andres ansigter. Jeg sagde: 'Hvad med ufoer?' Det var, som om jeg tog Herrens ord forfængeligt. Den dybeste stilhed, som jeg nogensinde har oplevet, omgav mig. Jeg følte mig som et barn taget med hånden i kagedåsen. Der kom en kold stirren fra NASA's embedsmænd og USAF's officerer. Faktisk var det eneste oplagte svar, det som jeg så vulgært var kommet med - de var ufoer! Jeg vendte tilbage til min opgave og forblev en meget interesseret og tavs observatør. Flere timer efter objekterne forlod deres rummøde med Gemini-

kapslen, dukkede en mærkelig og uvirkelig gruppe op. Det var ikke personer, som arbejdede på Cape Canaveral. Cape-arbejdere kunne genkende en fremmed, når han dukkede op i vores arbejdsområde. Hvem de var, vidste ingen - eller hvis de gjorde, sagde de det ikke. Jeg gjorde et forsøg på at identificere dem, men rendte ind i en mur af tavshed. En ting var sikker: Denne gruppe havde kun én grund til at være på Cape, og det var Gemini-Titan missionen og dens gæster.

Omkring en uge senere talte jeg med en gammel ven kaldet Vince. Han var sikkerhedsvagt hos Pan American på Cape og gik rundt til alle affyringsramperne.

Vince fortalte mig, at han havde transporteret adskillige mænd til Cape Canaveral Skid Strip (fly startbane) på det tidspunkt, hvor alle Gemini aktiviteterne fandt sted. Han hørte en yngre mand kalde en ældre person oberst. Vince fortalte, at de bar "top secret" godkendelsesdistinktioner, noget som han kun havde set én gang før. Distinktionerne indeholdt bogstaver og et nummer. Han så dem hen over et biltag, da de steg ind i hans patruljevogn. Han så ikke på distinktionerne på nært hold. De bar ikke uniformer, men opførte sig som militærpersoner. De talte om at vende tilbage til Washington, DC.

For at gøre en lang historie kort besluttede, NASA, USAF, Pentagon, Det hvide Hus, NSA osv. at forklare hændelsen som normale aktiviteter. Massemediernes sultne hunde, som spiste glasskår og barberblade for at gøre deres spørgsmål skarpere, var klar til at svinge pisken på NASA's ventede pressekonference.

NASA's officielle forklaring var, at objekterne var små partikler fra Titan-raketens øverste trin, som tilsyneladende fløj med Gemini-kapslen ud i rummet.

Jeg var til stede på pressekonferencen, og jeg var lige ved at grine. Hvordan kunne et afkastet rakettrin overhale kapslen, stoppe op lige foran den, følge den ud i rummet og rundt om Jorden? En pressetalsmand fra NASA holdt vejret og håbede, at jeg holdt min mund. Det gjorde jeg, og jeg beholdt mit job, så jeg kunne indsamle andre overraskende beretninger, som jeg nu udgiver i bogform." □

Kilder:
CNI News, nr. 9 og 10, 1999/for & kmh

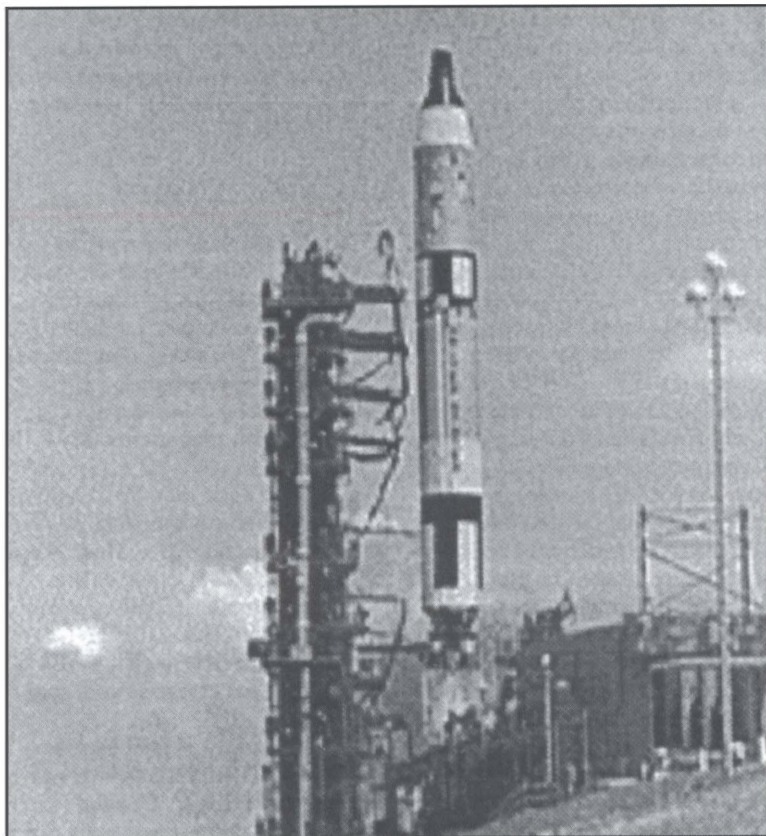

Gemini-Titan 2
opsendes i 1964.

Det var ikke en vejrballon

Alle, der har interesseret sig for de mange års debat om Roswell, vil kende navnet Mac Brazel. Det var ham, der angiveligt skulle have fundet resterne af et nedstyrtet ufo. Mac Brazel er død i dag, men hans søn, Bill Brazel, lever endnu. Freelancejournalisten Bo Bomuld interviewede for et par år siden Bill Brazel over telefon. Resultatet af denne samtale kan læses i denne artikel.

Ifølge myten bjærgede det amerikanske militær vragele og selve vraget af en nedstyrtet ufo i New Mexico omkring byerne Corona og Roswell.

Det hele startede med, at en lokal bonde, Mac Brazel, skulle inspicere sine marker efter et kraftigt tordenvejr den 2. juli 1947. Syd for farmen fandt han en del vragods, som han læssede på sin pickup og kørte til den nærmeste større by - Roswell. Her alarmerede sheriffen Flyvevåbnet.

Om morgenen den 8. juli 1947 udsendte presseofficeren, løjtnant Walter Haut, fra militærbasen i Roswell en berømt pressemeddelelse. Menneskeheden havde fået sit første bevis på de "flyvende tallerkeners" eksistens, hed det i pressemeddelelsen.

På en efterfølgende pressekonference, afholdt på militærbasen, dementerede major Jesse Marcel imidlertid historien om den flyvende tallerken og oplyste, at der i stedet havde været tale om en vejrballon.

Mange ufointeresserede mener, at historien om "vejrballonen" var begyndelsen til et stort cover-up, et "Kosmisk Watergate".

En af de første to militærfolk, der kom til nedfaldsstedet i New Mexico, var førnævnte (og nu afdøde) Jesse Marcel fra den 509. Bombegruppe. I 1979 sagde Jesse Marcel i et videointerview om episoden:

"...det var ikke en vejrballon, det var heller ikke et fly eller et missil."

Den gamle mand og myten

Mac Brazel selv er død for længe siden, medens sønnen Bill er i live endnu. "Jeg er ved at være frygtelig gammel", siger Bill Brazel på sin messende facon. "Jeg er 75, og jeg er ikke rask".

Det går langsomt, når Bill taler.

Han bruger lange tænkepauser og stopper af og til op for at hoste. Han har boet hele sit liv her i Corona, New Mexico, hvor det hele foregik. Et enkelt og nøjsomt liv fyldt af gamle cowboydyder og mindet om sommeren 1947.

Bill var i marinen, da han hørte om faderens fund, men tog tilbage til gården med det samme. "Da var far allerede taget til Roswell og havde talt med Flyvevåbnet, der havde fået ham til at afgive en tavshedserklæring", siger Bill. "De vidste ikke, hvad det var, han havde fundet. De havde ingen ide om, hvad det kunne være, og derfor måtte alle indgå tavsheds-erklæringer. Jeg tog altså ud på ranchen, efter min far havde fundet det, og han var taget til Roswell. De havde sat ham i husarrest dernede".

Hvorfor?

"Well...(latter)...det er et godt spørgsmål min ven...Men det slog benene væk under min far, fordi han var en gammeldags rancher. Og dem skal man kende for at kunne forstå dem. Når vi giver vort ord, er sagen afgjort. Faktisk sagde min far heller ikke ret meget til mig. Fordi han havde givet Flyvevåbnet sit ord".

Men en masse mennesker er interesseret i ufoer og det udenjordiske, og mange leder efter sandheden. Du er måske den levende civile person, som har været tættest på sandheden. Kan du så fortælle mig, hvad sandheden er?

"Well, jeg kan fortælle dig, hvad jeg ved, og jeg skal nok fortælle dig sandheden. Jeg ville ikke fortælle dig noget andet. Jeg lyver ikke.

I 1947 var der et kraftigt tordenvejr, og næste morgen tog min far ud på ranchen på hesteryg, som vi altid gjorde dengang. Han red rundt på markerne, hvor han fandt nogle vragele. Det var et

stort sammensurium af...Den bedste måde at beskrive det på er gennem de dele, jeg selv så og havde i hånden. Træet var som balsatræ, men man kunne hverken knække det over eller skære i det. Og så var der noget tråd, der virkede som fiskesnøre, men man kunne ikke brænde det eller rive det over...sølvpapiret var meget mærkeligt. Folk plejer at sige, at det var sølvpapir, men det var mere som blypapir. Hvis man krøllede et stykke af det sammen i hånden og lagde det på bordet, rettede det sig selv fuldstændig ud igen - fuldstændig fladt. Det var det stads, jeg selv så".

Hvad følte du dengang?

"Jeg var nysgerrig. Jeg var 21 år dengang, næh jeg var ældre - 22 år. Dengang var der så meget snak om ufoer ("flying discs" eller "flyvende tallerkeners", som man på det tidspunkt kaldte fænomenet /red.). Min far og jeg havde begge set dem ude på markerne, og vi var meget nysgerrige over, hvad det kunne være. Men det, vi fandt, var ikke en ufo. Det var et vedhæng, der havde siddet på en. Og i den frygtelige



AF
BO BOMULD

ES

Mac Brazel.

Bill Brazel
fotograferet i
slutningen af
1970'erne.



storm mistede 'de' åbenbart denne del. Ligesom fly bærer ting under dem... Faktisk tror jeg ikke, det var en del af en ufo".

Hvad var det så?

"Jeg tror, det var noget, de havde fastgjort til den. Og stormen... måske ramte lynet dem, det ved jeg ikke. Men dette var en løsdel. Det er min vurdering".

Flyvevåbnet hentede vragester

"Far havde afleveret alt det, han fandt, til Flyvevåbnet, men der lå stadig noget rundt omkring. Af og til kunne jeg finde et lille stykke på marken, hvor noget havde ramt jorden. Så tog jeg det med hjem i sadeltasken og gemte det i en cigarkasse. Faktisk havde jeg kun lige nok til, at det kunne fylde cigarkassen.

Men så dukkede Flyvevåbnet op. De havde fundet ud af, at jeg havde nogle stykker, og de ville have dem.



Roswell-myten
begyndte på
denne mark nær
Corono i New
Mexico, hvor
Mac Brazel fandt
mystiske
vragstumper.

Min far havde allerede givet dem alt det, han havde, og så mente jeg også, det var det rigtigste at gøre. Så det gjorde jeg. Jeg vil ikke sige, at Flyvevåbnet ligefrem krævede det...men det gjorde de nu alligevel. Så jeg gav dem det, og jeg har egentlig ikke fortrudt det. Jeg har ofte besøgt stedet, men jeg har ikke fundet noget siden."

Man taler ofte om, at der blev fundet væsner omkring det (eller de) nedfaldssteder, der var omkring Roswell.

"Der var ingen folk i det, min far fandt. Men lige vest herfra ca. 250-300 miles styrtede der en ufo ned, og dér var der kroppe. Så vidt jeg forstår, var der syv. Det har jeg selv hverken set eller været involveret i. Jeg ved kun, hvad folk, der har været dér, har fortalt mig. Dette blev fundet på omtrent samme tid, som min far fandt vragdelene herovre... Selv min far spekulerede på det. Han sagde, at det ville passe med, at vores vragdele var fra det samme fartøj. Men alle de små væsner var døde. Men det, far fandt, fyldte kun lige akkurat ladet på hans pickup".

Ingen vejrballon

"De kunne ikke trykke den nøjagtige sandhed dengang. Og min far havde givet Flyvevåbnet sit ord på sin tavshed. Dette var lige efter krigen. Jeg havde en bror i militæret, og jeg var i marinen, og min far var meget patriotisk. Han fortalte heller ikke mig ret meget. De fleste af sine hemmeligheder tog han med sig i graven. Kan du forestille dig, hvad de havde gjort ved min far og min familie, hvis han havde sagt noget?"

Men far vidste også, at jeg havde fundet nogle stykker. For han så dem, en dag jeg kom hjem med dem ude fra marken. 'Det er fra den tingest, jeg fandt,' sagde han. Så sagde jeg: 'Det tænkte jeg nok. Hvad skal jeg gøre med dem?'. 'Du kan gøre, hvad du vil'.

Men det var afgjort ikke en vejrballon. Jeg har set tusinder af vejrballoner, og dette var ikke fra en vejrballon. Så meget sagde min far også. Han sagde: 'Det var ikke en vejrballon. Det var noget, som Flyvevåbnet påstod for at undgå panik blandt befolkningen'."

Hvordan har alt dette påvirket dit liv, Bill?

"Min telefon kimedede 24 timer i døgnet, indtil jeg nåede det punkt,

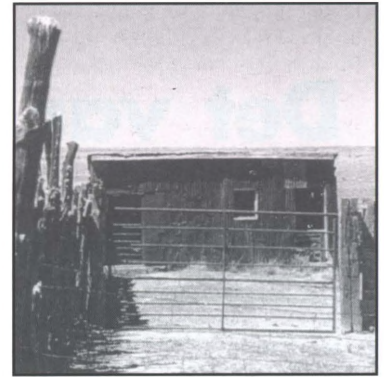

I dette skur opbevarede Mac Brazel vragstumperne natten over, inden han kørte ind til Roswell med bilen fuld af vragdele.

hvor jeg sagde: 'Jeg ved ikke noget, og jeg vil ikke tale med jer.' Nogle var bare nysgerrige, andre beskyldte mig for stadig at have nogle stykker og beholde dem for at tjene penge på dem - men det ville jeg aldrig gøre. Jeg er slet ikke den type.

Ingen har bedt mig tie stille med, hvad jeg har set, men jeg er tit blevet ringet op af meget arrogante mennesker. Flere af dem har sagt, at de har læst, hvad min far havde sagt til Flyvevåbnet, og at han var en løgnhals...Og det gør mig virkelig vred. For var der en ting, min far aldrig ville gøre, var det at lyve. Så smed jeg røret på.

Jeg er tit blevet skuffet over folk...Jeg bebrejder ikke folk, at de ikke tror, hvad de hører om hændelsen, fordi medierne ikke viser sandheden."

Roswell før og nu

Du sagde før, at både du og din far så ufoer. Var det før eller efter denne begivenhed, og hvad skete der?

"Det var før. Vi så ufoer temmelig ofte. Vi kom aldrig tæt på dem, men vi så dem flyve omkring...Det er mærkeligt at se dem, fordi det er et objekt, der...de eneste, jeg har set, var runde. Jeg siger ikke, at de er det, men de virkede sådan. Og der kom masser af lys fra dem."

Og hvor mange gange har du set dem?

"Ca. 15-20 gange."

Skete der nogen ændring i observationerne før og efter fundet?

"Nej, egentlig ikke. Men jeg har ikke set en i årevis. Sidst jeg så en var for to år siden. Det er ikke usædvanligt at se dem i den del af

landet, jeg bor i. Mange folk har set ufoer. De er meget anderledes i forhold til, hvad vi har. Man kan se dem...de er oppe i himlen, og de lyser kraftigt...og i løbet af få sekunder er de væk. Og de bevæger sig helt anderledes. De går bare 'zzzzip!'.

Det mest spændende, jeg har oplevet, var, at jeg red rundt ude på markerne. Det var lige blevet tussmørke. Pludselig fik jeg øje på et objekt. Det kom nærmere og lavere mod os. Faktisk skræmte det min hest, og jeg blev selvfølgelig også lidt bange. Men så bange blev jeg heller ikke, nærmest nysgerrig. Det svævede omkring et stykke tid og 'zip!' var det væk".

Hvad tror du, at ufoerne vil os?

"Hvad det end er værd, er min personlige opfattelse, at ufoerne kommer fra en anden planet, og at de gør nøjagtig det samme, som vi gør - udforsker universet. Vi bevæger os ud i rummet. Og de kommer herved". □

Bo Bomuld er tekstforfatter og har bl.a. arbejdet for hjemmesiden "Alt Om København": www.AOK.dk

Kommentar

Selv om debatten om Roswell-sagen har rullet heftigt inden for

ufokredse siden slutningen af 1970'erne, er der endnu ikke fremkommet noget egentligt bevis for (eller blot et stærkt indicium på), at der virkelig skulle være styrtet et fremmed rumskib ned ved Roswell i New Mexico.

Roswell-diskussion har ellers ikke skortet på kompleksitet, og gennem årene har meget været fremhævet som bevis for eksistensen af et nedstyrtet rumskib. En stor del har senere kunnet afvises som fup (fx dokumenterne fra den såkaldte MJ-12 sag og film-optagelsen af en obduktion af et rumvæsen).

Seriøse ufologer ser i dag med stor skepsis på Roswell-sagen, og der er god grund til at tro, at det, der skete i sommeren 1947, næppe havde noget som helst at gøre med flyvende tallerkener eller ufoer. At der blev fundet noget på en mark ved Roswell er givet - men koblingen til tanken om et nedstyrtet ufo skyldes sandsynligvis ene og alene en uforsigtig presseofficer, som brugte ordet "flying disc" i den første pressemeddelelse om sagen.

Først for få år siden kom det amerikanske militær frem med en plausibel og troværdig forklaring på, hvad der virkelig styrtede ned i 1947. Den Kolde krig var omsider afsluttet, og det amerikanske militær havde derfor ikke længere noget at tabe ved at indrømme, at der havde været tale om en særlig

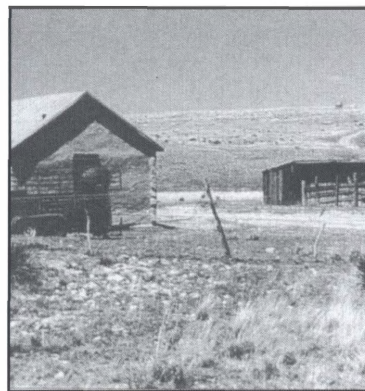

Mac Brazels farm.

type ballon fra det hemmelige *Projekt Mogul*. Disse balloner fløj i stor højde for at spionere mod Sovjetunionen og bestod - foruden den store ballon - af reflektorer af foliebelagt pergament og balsatræ.

Når vi har valgt at bringe Bo Bomulds artikel, skyldes det, at vi finder, at interviewet med Bill Brazel giver en fornemmelse af, hvordan hændelserne i 1947 og årene efter står i erindringen hos en af Roswell-sagens centrale personer og vidner - vel at mærke et af de få *førstehandsvidner* i denne sag!

Der er næppe tvivl om, at Bill Brazel taler sandt, når han fortæller, hvorledes hans far og han selv fandt rester fra et nedstyrtet objekt på marken. Men det var nok snarere resterne af en usædvanlig ballon og dens udstyr - end resterne af et rumskib. □

Toke Haunstrup

Der var en, der var to...

Vi har her i UFO-Nyt flere gange omtalt mediemanden Ray Santillis obduktionsvideo, som første gang blev vist offentligt i sommeren 1995. Lige siden da har filmen været omdiskuteret. For nylig dukkede en "ny" obduktionsvideo op - igen under medieståhej.

Diskussionen handler netop nu om tre videooptagelser:

1. Obduktions-sekvensen ("alien autopsy"). Denne sekvens er med på videoen *Roswell. The Footage* og er efter SUFOI's mening svindel.

2. En sekvens, hvor forskellige metalstykker bliver vist frem ("debris footage").

3. En "ny" optagelse, der tilsyneladende foregår i et telt (og derfor kaldes "tent footage").

Her obducerer to personer et væsen, der ligger på et bord. På et

tidspunkt optræder den amerikanske præsident Harry Truman også på optagelsen (ses blot som en skygge). Filmen skal angiveligt være optaget tæt ved nedstyrtningsstedet og vise den første undersøgelse af et af væsnerne - lige efter Roswell-myten drejebog.

Optagelse nr. 3 er den nye i sagen - og *den er med sikkerhed et svindelnummer!* Optagelsen er tilrettelagt af Keith Bateman fra A.K. Music i Milton Keynes, Buckinghamshire.

I sommeren 1994 blev A.K. Music kontaktet af Ray Santilli, som tidligere havde købt nogle af firmaets videoproduktioner (bl.a. karaoke-videoer). Santilli fortalte, at han havde en filmstrimmel med aliens, men at kvaliteten var elendig. Han håbede derfor, at A.K. Music kunne gøre billederne skarpere og dermed redde filmen. Det kunne de imidlertid ikke. Der var intet at stille op med den dårlige optagelse. Det skuffede Santilli, og sagen blev droppet.

AF KIM MØLLER HANSEN

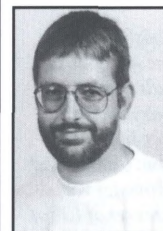

Roswell-myten



Keith Bateman og kollegaen Andy Price-Watts lugtede imidlertid penge og regnede med, at de godt kunne lave deres egen version og sælge den til Santilli.

De kontaktede en bekendt, som havde en gård i Ridgmont, Bedfordshire, og fik lov til at låne hans lade.

Tv-holdet skulle bruge en alien, men det viste sig hurtigt, at en dukke til formålet ville koste mindst 12.000 kr. - og det kunne budgettet ikke klare. Derfor blev Andys 12-årige søn lagt op på et

I denne lade i Bedfordshire blev "tent footage" optaget.

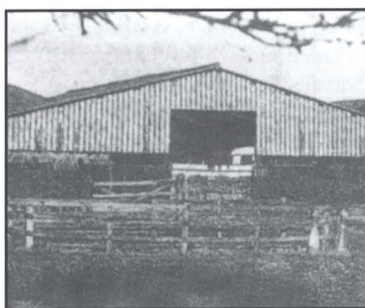

medbragt bord og dækket med et lagen. Hans hoved blev skjult af lagenet, og øverst placerede de et hoved lavet af en parykholder.

En lydtekniker, Elliot Willis, og den lokale slagter, Roger Meakins, legede læger iført kitler og gummihandsker. De gik i gang med at "skære" i den døde alien og udtog diverse indvolde - som dog stam-



Keith Bateman fra A.K. Music står med parykholderen, der fungerede som alienhoved. Hovedet var kreeret af Elliot Willis med hjælp fra hans mor. (Foto: The Mail on Sunday)

mede fra et får.

Mændene havde overvejet at bruge indvolde fra svin, men de lignede menneskeindvolde, og så derfor for jordiske ud! Indvoldene var lagt i plasticposer og skjult under lagenet længst væk fra kameraet.

Hele sceneriet blev optaget om aftenen - med Keith Bateman som kameramand - kun oplyst af en gammel olielampe.

På et tidspunkt under optagelserne fik teamet besøg af bonden, der ville se, hvordan det gik. Og straks fik han en rolle i nummeret.



Udstyret med en gammel frakke fra et fugleskræmsel i lade gik han rundt og legede Harry Truman.

Optagelsen varede i halvanden time, men blev senere redigeret ned til 6 minutter. Filmen var optaget i farve, men blev konverteret til sort/hvid og med en computer forsynet med ridser, så den fik et gammelt look. Efter en række overspilninger mellem forskellige videoformater var "tent footage" klar.

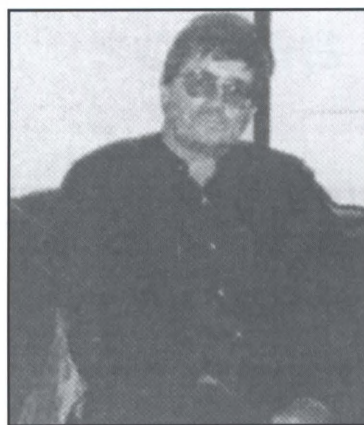

Videoproducer Bruce Barlow. (Foto: Philip Mantle)

Bateman og Price-Watts viste Santilli filmen og sagde, at de havde købt den i USA. Santilli så filmen, men mente, at de to mænd var blevet fuppet, så han ville ikke have noget med den at gøre.

Tidligt i 1995 kontaktede Bateman og Price-Watts firmaet

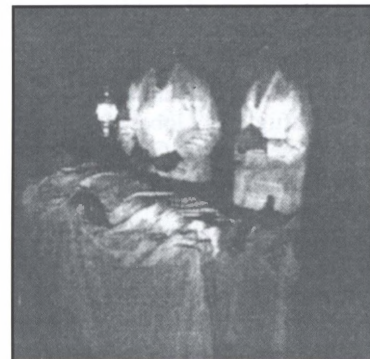

Trans Video Productions, hvor Bruce Barlow var ved at færdiggøre en ufodokumentarvideo med titlen "Penetrating The Web 2 - Reasons To Believe". En to-minutters sekvens fra Batemans og Price-Watts' video blev tilføjet Barlows videoproduktion.

Bateman fik efterfølgende gjort tv-selskabet GMTV interesseret i "tent footage", og et tv-show, hvor klip fra filmen skulle indgå, blev planlagt.



Hos Kiviat Productions. Folkene bag "World's Greatest Hoaxes". Fra venstre: Bob Kiviat (director), Eddie Rohwedder (researcher), Bruce Barlow, Elliot Willis, Jinn (producer). (Foto: Bruce Barlow)

I mellemtiden havde Santilli været i USA og fået fat i den "ægte" obduktionsvideo ("alien autopsy") fra den mystiske kameramand.

Santilli havde en stor reklamekampagne for filmen under opsejling og mange penge på spil.



Elliot Willis, tekniker hos A.K. Music, var en af skuespillerne på videooptagelsen. Han påstår, at Ray Santilli betalte for at få lavet svindelnummeret, men alligevel valgte ikke at bruge optagelsen. (Foto: Bruce Barlow)

Da han fik nys om Batemans kommende optræden i tv med tilhørende reklame for den falske obduktionsvideo, kontaktede han straks Bateman og bad ham om at udsætte offentliggørelsen af "tent footage", indtil Santillis film havde haft premiere - således at Santillis "ægte" film ikke kom i et dårligt lys.

Bateman og Price-Watts lovede at udsætte offentliggørelsen af deres film i 10 uger, ligesom de modtog en pæn sum penge af Santilli.

Santillis film blev vist for knapt 200 indbudte gæster i London Museum den 5. maj 1995. Filmen kom på markedet den 28. august 1995 og vist på tv samtidig i 42 lande.

Santilli og hans medarbejdere nævnte ved flere lejligheder - både før og efter august 1995 - at der også fandtes en optagelse fra et telt, hvor Harry Truman var til stede, men på intet tidspunkt sagde Santilli, at denne optagelse var et falskneri - trods det, at han vidste det. Faktisk nævnte han "tent footage" flere gange, når folk udtrykte tvivl om ægtheden af "alien autopsy"-optagelsen, og han påstod, at "tent footage"-sekvensen beviste, at USA's præsident havde overværet obduktionen.

Ved filmforevisningen den 5. maj 1995 fik folk kun lov til at se en 20-minutters optagelse af "alien autopsy"-sekvensen og ikke også den lovede "tent footage" - hvilket skabte vrede og frustration blandt mange tilstedeværende. (Læs også Per Andersens artikel "Splittelse over ufonaut-film" i UFO-Nyt, nr. 3/95).

Den 28. december 1998 tog sagen en ny vending. I tv-showet "World's Greatest Hoaxes" på Fox Network fortalte Elliot Willis (lydmanden, som deltog i svindelnummeret) og Bruce Barlow (videoproducenten) til værten Bob Kiviat, at "tent footage" var et svindelnummer, som *Santilli havde betalt A.K. Music for at producere!*

Ifølge Willis var Santilli utilfreds med "tent footage"-sekvensen, fordi Willis' frisure var for moderne, olielampen var ikke fra 1947, og kameraet skulle have været tættere på med mere lys i lokalet.

Santilli fik nogle kopier af "tent footage", hvorefter A.K. Music afventede nærmere instruktion om, hvornår og hvorledes en ny og bedre optagelse skulle laves. Men Santilli gik andre steder hen og fik

produceret "alien autopsy"-sekvensen, som er langt bedre lavet end "tent footage" - men også svindel efter Willis' og Barlows opfattelse.

Santilli havde dog ikke opgivet håbet om også at tjene penge på den mislykkede "tent footage"-optagelse. Som en af de første så den engelske ufolog Philip Mantle "tent footage"-sekvensen den 17. marts 1995 på Santillis kontor. Filmen vakte straks Mantles interesse, og han fik lov til at omtale den for pressen og på BUFORA's kommende kongres. Dermed var der skabt interesse for, hvad Santilli ellers havde at byde på.

Meget tyder således på, at Santilli brugte Philip Mantle og "tent footage" til at få massiv presseomtale og få sat gang i rygtedannelser, så "alien autopsy"-optagelsen lettere kunne sælges.

Santilli forsøgte også at sælge "tent footage"-optagelsen (som ægte) til Bob Kiviat, der skulle bruge den i en tv-udsendelse i november 1995. Men tre dage før udsendelsen skulle i luften, ringede Santilli til Bob Kiviat og fortalte, at han havde vist "tent footage"-sekvensen for den mystiske kameramand, men at denne *ikke* kunne genkende den, og at der var lusk ved optagelsen. Så Santilli ville alligevel ikke sende "tent footage" til Bob Kiviat.

Santilli havde fået kolde fødder nu: Dels var der flere kopier af "tent footage"-optagelsen i forskel-



lige kvaliteter på markedet - enkelte stills fra filmen kunne endda findes på Internettet. Dels havde Kiviat sagt til Santilli, at han ville få filmen analyseret grundigt for om muligt at identificere de to læger på optagelsen!

Bob Kiviat har igennem årene forgæves forsøgt at bevise, at "alien autopsy"-optagelsen er svindel, ligesom han er godt træt af Santillis brudte løfter (hvem er ikke det?). Derfor var han naturligvis vældig fornøjet, da Willis og Barlow på amerikansk tv kunne afsløre, at "tent footage" er svindelarbejde bestilt af Ray Santilli. □

Kilder:

Mo Allison: *An Alien Deception*, 1998
An Alien Deception, Alien Videos, 1998
 Philip Mantle: *Santilli's 'Tent Footage' Takes A Tumble* (tilsendt manuskript, 23. april 1999)
UFO Magazine, marts/april 1999.

Læs og se selv, hvordan "tent footage" blev skabt. Bruce Barlow har produceret en 20-minutters video, hvor Elliot Willis og Roger Meakins fortæller om deres deltagelse i svindelnummeret.

Begge mænd fastholder, at de fik at vide, at optagelsen skulle vise en rekonstruktion af en obduktion af en alien. Willis var ikke stolt ved situationen (det fornemmer man godt, når man ser optagelsen), fordi han ligesom Andy Price-Watts mente, at det ville skade uforskningen, hvis optagelsen blev offentliggjort som ægte, hvilket helt klart så ud til at være Ray Santillis hensigt.

Imellem interviewene vises sekvenser af "tent footage" i både færdig udgave og i "ren" udgave - uden ridser.

Man kan undre sig over, at nogen har kunnet lade sig fuppe af denne film, der mest af alt ligner en dårlig iscenesat skolekomedie. Men troen kan jo som sagt flytte bjerge.

Sammen med videoen hører et 64-siders hæfte, hvor Mo Allison giver en glimrende og overskuelig beskrivelse af Roswell-myten og hele polemikken omkring videooptagelserne. Hæftet bør læses, før man ser videoen.

An Alien Deception (bog + video) koster **£9.25** og kan købes hos: Alien Videos, P.O. Box 6036, Leighton Buzzard, LU7 8BT, England. www.webvert.co.uk/alienvideos/

Ray Santilli, manden bag obduktionsvideoen (alien autopsy). Santilli har endnu ikke afsløret, hvem den mystiske kameramand er. Ligesom Santilli på trods af alle løfter, stadig ikke har ladet forskere få en stump af den originale 16 mm film, så det én gang for alle kan fastslås, om filmen virkelig er fra 1947. (Foto: Philip Mantle)

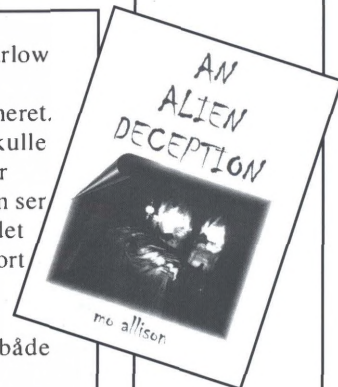

Dansk budskab til rummet

To unge danskere deltog i maj 1999 i et spændende projekt, hvor budskaber fra Jorden blev sendt ud i verdensrummet med et ukrainsk radioteleskop. DNA-prøver og andre data vil blive sendt ud i rummet på et senere tidspunkt. Også UFO-Nyts læsere kan sende et budskab ud i det ydre rum.

AF OLE
HENNINGSEN



Firmaet "Encounter 2001" fra Houston i Texas stod bag det usædvanlige projekt den 24. maj 1999. Charles M. Chafer, præsident for Encounter 2001, samarbejdede med det russiske rumfirma Energia om at sende budskabet til fire sol lignende stjerner 50-70 lysår borte ved hjælp af det 70 m store Evpatoriya radioteleskop på Krimhalvøen i Ukraine.

Budskabet bestod af to dele. Den første del var designet af et videnskabeligt team og berettede om Jorden og menneskene. Den anden del bestod af navne og budskaber fra en lang række borgere, der hver havde betalt små 15 dollars for lejligheden til at sende sin egen besked på maksimum 30 ord af sted.

Det var den første målrettede radiotransmission til det ydre rum, siden man i 1974 sendte et kort signal af sted ved hjælp af Arecibo radioteleskopet i Puerto Rico.

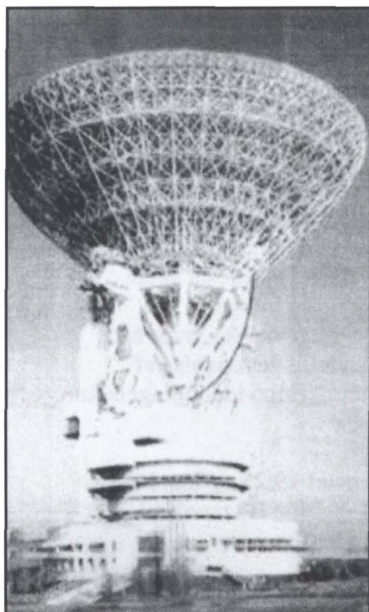

Fra radioteleskopet i Evpatoriya, Ukraine, blev der den 24. maj 1999 sendt et budskab til fire sol lignende stjerner.

Første rumsignal i 1974

De to astronomer Frank Drake og Carl Sagan stod bag projektet, der den 16. november 1974 sendte et budskab ud i rummet i retning mod en stjerne tåge i stjernebilledet Herkules. Stjerne tågen indeholder ca. 300.000 stjerner og ligger 25.000 lysår væk. Man skal derfor i heldigste fald ikke forvente svar før om ca. 50.000 år!

Budskabet bestod af et teknisk billede, der bl.a. gav oplysninger om vort solsystem, Jorden, menneskets udseende, radioteleskopet, vore tal og andre matematiske og atomare symboler.

Transmissionen blev foretaget ved hjælp af verdens største radioteleskop Arecibo, der har en parabol på mere end 300 meter i diameter og er indrettet i en dal i Puerto Rico.

Nyt signal i maj 1999

Og hvad bestod det nye budskab så af?

Som en hyldest til pionererne, der i 1974 sendte det første budskab pr. radioteleskop ud i rummet, gentog man dette signal. I form af piktogrammer sendte man også en lang række informationer om Jorden, solsystemet, videnskabelige principper og om menneskeheden. Budskabet var designet af den canadiske forsker Yvan Dutil.

Et af piktogrammerne om menneskene er stærkt inspireret af de tegninger af en mand og en kvinde, der er anvendt på plaketterne om bord på rumsonderne Pioneer 10 og Pioneer 11, opsendt af NASA i 1972 og 1973. Et andet af budskaberne beskrev banen og indholdet af den rumsonde, som Encounter 2001 vil opsende i 2001.

Sidst - men ikke mindst - indeholdt et af radiobudskaberne navne og korte meddelelser fra ca. 50.000 betalende kunder.

Det hele var indeholdt på en enkelt diskette og blev afsendt via en gammel computer.

Ren tekst til ET

I modsætning til de videnskabelige data blev meddelelserne fra de betalende kunder sendt i alm. ASCII tekst. Chan Tysor, præsident for Houston-firmaet Celestis, der også er partner i projektet, udtalte, at "det nok ville være svært for eventuelle modtagere at tyde denne del af meddelelsen."

Han tilføjede dog, at "hvis nogen ser vor meddelelse, så vil de sikkert også arbejde både dag og nat for at dechiffrere sidste del af meddelelsen."

Radiotransmissionen blev sendt på frekvensen 5 Ghz og med en effekt på 150 kilowatt. Yvan Dutil fortalte, at signalet var 100.000 gange stærkere end fra en almindelig tv-transmission.

Radioteleskopet i Evpatoriya blev rettet mod stjernerne HD 190360, HD 190406, HD 186408 og HD 178428, og hele den fire timer transmission blev gentaget tre gange. De fire stjerner er på SETI Institute's liste over stjerner, man har opmærksomheden rettet mod mht. muligheden for ikke-jordiske radiosignaler.

Danske deltagere

De to unge danskere, Carsten Knudsen, 19, og Julie Honoré, 14, var til stede i radioteleskopets kontrolrum, da transmissionen fandt sted den 24. maj. De havde begge vundet en konkurrence på

DR2 og fik derfor en enestående mulighed for at være vidner til den specielle begivenhed.

Som eneste journalist deltog danskeren Mads Brügger, og hans reportage om begivenheden kunne høres på Danmarks Radios program "U-Land" i P1 den 15. juni.

I sin reportage samt i en artikel i Ekstrabladet den 12. juni fortæller han, hvorledes radiotransmissionen blev igangsat ved, at Charles H. Shafer, Carsten, Julie og den russiske professor Zaitsev alle lagde fingrene på startknappen og trykkede samtidig.

Under den efterfølgende lange transmission måtte alle teknikere, videnskabsmænd og andre tilstedeværende blive i kontrolrummet, da strålingen fra antennen udendørs var for intensiv.

Lederen af Encounter 2001, Charles Chafer, afviste at oplyse, hvad firmaet havde måttet betale for at leje faciliteterne på radioteleskopet, men tilføjede, at det var under en million dollars - men ikke meget.

For tidligt ude?

Det private firma er blevet angrebet for at have foregrebet begivenhedernes gang og for at ville tjene penge på folks lyst til at deltage i et sådant projekt og for at være for uvidenskabelige.

Astronomen Seth Shostak fra SETI Institute siger hertil, at "SETI-forskerne generelt var blevet enige om, at det var lidt for tidligt at begynde på den slags."

Da Jordens civilisation kun har benyttet sig af radiosignaler i et århundrede, mener Shostak, at menneskeheden mest kan sammenlignes med "de nyttilflyttede børn i blokken" - teknologisk set. "Og hvis du er det nye barn i blokken, kan du jo løbe rundt og råbe 'Hej, her er jeg!', eller du kunne i første omgang holde dig lidt i baggrunden og kigge på de øvrige børn.

Shostak hævder ikke til den teori, at det skulle være farligt at kommunikere vor tilstedeværelse. Han tror altså ikke på en efterfølgende invasion fra rummet som i filmen "Independence Day". Han tilføjer dog, at vi måske hellere skulle vente med at "snakke", indtil vi havde gjort et godt job med at "lytte".

Flyv selv ud i rummet

Det er planen hos Encounter 2001 at foretage yderligere to radio-

transmissioner rettet mod det ydre rum den 14. februar år 2000 og den 14. februar år 2001. Også ved disse lejligheder kan alle deltage mod erlæggelse af et mindre beløb til firmaet.

Efter disse radiobudskaber til rummet går firmaet langt videre og planlægger at få opsendt et lille rumfartøj sammen med andre nyttelaster på en Ariane 5 raket i 2001.

Dette rumfartøj kan indeholde DNA-prøver af millioner af mennesker verden over sammen med andre data om de enkelte mennesker. Nu er der jo tale om et privat foretagende, så naturligvis skal man op med tegnebogen, hvis man vil have sit DNA-materiale i form af 6-10 hår og sit foto, et skriftligt budskab eller tegninger m.v. sendt op som en hilsen til eventuelle fremtidige modtagere i verdensrummet. Og alt dette for blot 60 dollars, hvis ellers denne del af projektet realiseres.

Folkene bag Encounter 2001 fortæller, at de tror på ytringsfriheden, herunder friheden til at kommunikere direkte med ET'ere - altså rumvæsner.

Send en hilsen ud i rummet

Allerede på nuværende tidspunkt har mange registreret sig og betalt til firmaet. En af de mest fremtrædende "rumpersonligheder", der endnu har tilmeldt sig, er Sir Arthur C. Clarke, forfatteren til bl.a. "2001 - en odysse i verdensrummet". Hans

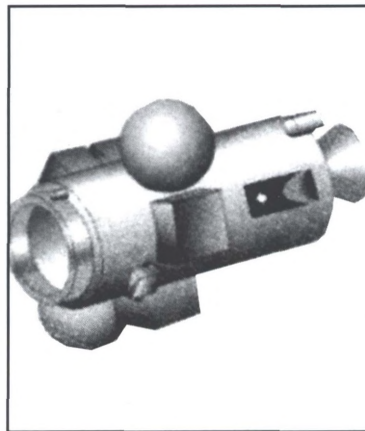

budskab til rummet lyder i al sin enkelthed "Fare Well my clone".

De to unge danskere, Carsten Knudsen og Julie Honoré, er naturligvis selvskrevne til at deltage i projektet. □

Man kan læse mere om planerne på internetadressen: www.encounter2001.com

Eller man kan skrive til firmaet på adressen: Encounter 2001, 2444 Times Blvd., Suite 260, Houston, TX 77005-3253, USA, hvis man vil have sendt en hilsen eller DNA-materiale ud i rummet.

Måske bliver DNA-materialet fundet og anvendt til kloning i rummet, så vort læserantal bliver mangedoblet - hvem ved?

ARCHIVAL DOCUMENT

A 000 000 730

CLARKE ARTHUR CHARLES

16 DEC 1997

0'0"

ENCOUNTER 2001

FARE WELL,
MY CLONE!

Sir Arthur Clarke
3 Mar 1999

MEMBERSHIP FEE
POSTAGE
WRITTEN
MATERIALS
UNRECORDED
OTHER
RECORDS
DATE

Dette rumfartøj sendes ud i rummet i 2001 med budskaber, fotos og måske dit DNA-materiale om bord.

Find liv i rummet

Brug din pc og led efter livstegn fra rummet! Eftersøgningsprojektet SETI@home løb af stabelen i maj 1999 og er allerede en kæmpemæssig succes, der næsten løber forskerne over ende.

AF OLE
HENNINGSEN



Lad det være sagt med det samme: Der er endnu ikke fundet radiosignaler, der kan tydes som livstegn fra det ydre rum. Det kan teoretisk ske hvert øjeblik, men det er ikke, hvad initiativtagerne regner med.

Optimister bag projektet regnede med, at 100.000-200.000 computerejere rundt om i verden ville slutte sig til dette spændende projekt, hvor hver enkelt pc "i fritiden" kan analysere på data fra et stort radioteleskop. Men det skulle gå helt anderledes.

På nuværende tidspunkt har næsten 900.000 (!) meldt sig som deltagere med deres computere, og der er fuld gang i arbejdet. I løbet af eftersommeren regner man med deltagelse af noget over 1 mio. mennesker verden over.

Og hvad går det hele så ud på? Det har før været kort beskrevet i UFO-Nyt, men det er et så spændende stykke sagligt videnskabeligt arbejde, at det må omtales igen.

Radiosignaler fra rummet døgnet rundt

I Puerto Rico findes verdens største radioteleskop, Arecibo, der døgnet rundt modtager store mængder af radiosignaler fra rummet. Analysen af disse radiosignaler kræver megen

tid og stor computerkapacitet.

En gruppe forskere i USA har så i nogen tid arbejdet med den tanke, at lade private menneskers hjemmecomputere analysere radiosignalerne.

Efter en længere opstartsperiode gik projektet i gang den 17. maj 1999, og tilmeldingerne strømmede ind. I skrivende stund, juli 1999, var pc-ejerne fordelt på 223 forskellige lande, heriblandt Danmark, som er repræsenteret med 7.000 brugere.

Hvad gør man?

Rent praktisk sker der det, at den enkelte ejer af en pc på internet kontakter adressen:

setiathome.ssl.berkeley.edu

Fra denne adresse kan man downloade et analyseprogram, der samtidig virker som såkaldt screensaver på ens pc. Programmet findes både til Windows, Mac og Linux.

Programmet hjemtager selv fra projektets computer i USA en blok af radiosignalerne fra Arecibo. Derefter vil programmet starte automatisk og lave analyser på de modtagne radiosignaler, hver gang pc'en ikke anvendes i en periode. Når hele blokken af signaler er

gennemanalyseret, kaldes op til computeren i USA igen, resultaterne afleveres, og man modtager automatisk en ny blok af radiosignaler til behandling.

Hvad søger man efter?

Programmet søger efter kraftige unormale signaler inden for et snævert frekvensområde i nærheden af 1,420 Ghz. Der indsamles 35 Gbyte data fra Arecibo døgnet rundt, og denne store mængde data deles op i ca. 200.000 blokke i størrelser, der så kan deles ud til de enkelte private computere.

Selve analysen vises af screensaveren på skærmen som en flot 3-dimensionel graf. Men man skal nok ikke regne med at finde livstegn fra rummet ved at sidde og stirre på den!

Videnskabelige institutioner deltager

Min egen pc er i skrivende stund i gang med at analysere datablok nr. 10 og har kørt i over 700 timer. Men det er peanuts. Det samlede udførte analysearbejde udgør i skrivende stund mere end 33.000 års computerarbejde. Så det er noget, der batter!

Heldigvis er det ikke alene private pc-ejere, der lader computere komme på overarbejde. Informationsmedarbejder Henrik Glinborg fra Tycho Brahe Planetarium i København oplyser til UFO-Nyt, at planetariets 20 pc'er arbejder døgnet rundt på analyser, når de ikke anvendes til andet formål. Det tager computerne 1-2 døgn at udføre de ca. 175 milliarder udregninger på de modtagne ca. 2 minutters radiosignaler.

Mange videnskabelige institutioner i Danmark deltager også med deres computerkraft, så der gøres en god indsats. Når man ser på projektets hjemmeside på Internet, fremgår det tydeligt, at bl.a. de store institutioner i de forskellige lande er i forreste række hvad angår

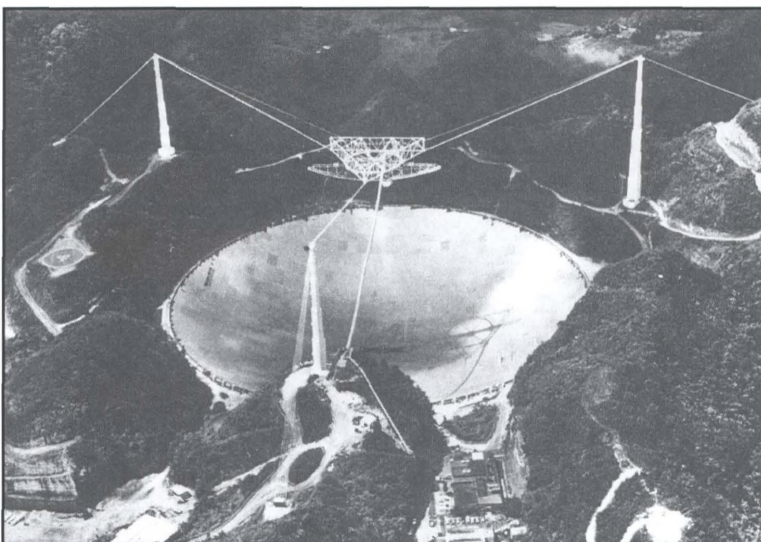

mængden af analyserede data.

Største problem er succes!

Naturligvis har projektet været ude for forskellige problemer i dets korte levetid. Hackere har sat pudsige hilsner og billeder på projektets hjemmeside. Nogle få har forsøgt at snyde med resultaterne for at få sig lidt berømmelse osv. Men projektets største problem til dato har faktisk været dets store succes, siger Dan Werthimer, der er chef for forskerholdet bag projektet. Dan Werthimer er astronom ved University of California Berkeley og har aktivt deltaget i SETI-forskning i 20 år.

Ingen specielle signaler

Werthimer fortæller, at forskerne har fulgt op på nogle meget stærke signaler, som blev fundet af analyseprogrammet, men desværre var der ikke bare ét enkelt uidentificerbart signal.

"Alle de specielle signaler, vi hidtil har fundet, er enten de

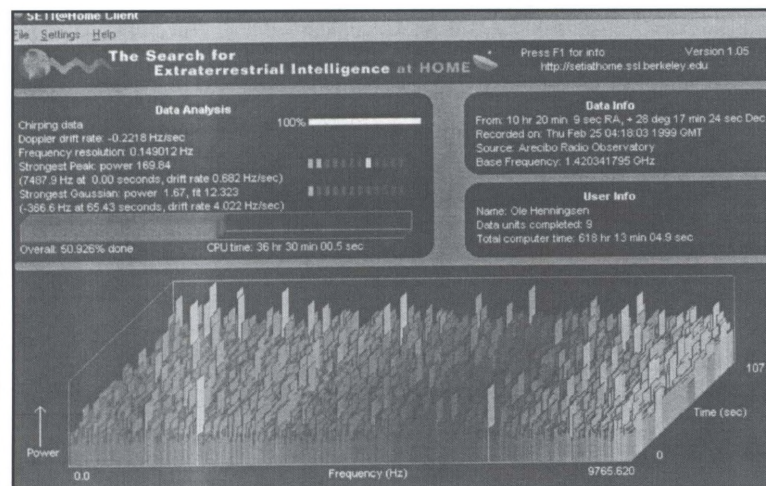

testsignaler, vi selv har lagt ind af kontrollensyn. Eller det har været interferens fra radiosignaler fra radiosendere på Jorden eller satellitter," siger Werthimer.

Hvad sker der så, hvis en af deltagerne registrerer det første officielle signal fra ET? "Vedkommende får naturligvis æren," siger han, "og måske kan vi sammen rejse til Stockholm for at få Nobelprisen. Men det kan jeg jo

ikke garantere for," slutter Werthimer.

Men prøv selv, måske er en af UFO-Nyts læsere den heldige, der opdager noget så usædvanligt som et intelligent radiosignal fra verdensrummet. Chancen er ikke stor, men den bliver mindre, hvis du ikke prøver, og dermed gør et stykke arbejde for et spændende videnskabeligt eksperiment!

Kort fortalt

Hvis ET ringer...

En landsdækkende undersøgelse udført af Roper Organization i april 1999 forsøgte af fastslå, hvordan USA's indbyggere ville reagere, hvis menneskeheden fik kontakt med fremmede intelligensvæsner.

Et stort flertal, 80% af de politisk aktive, mener, at den amerikanske regering ville forsøge at klassificere eller skjule beviser på kontakten.

Et stort flertal, 85% af befolkningen mener, at de fleste mennesker slet ikke ville kunne forholde sig til nyheden, selv om de forstod den.

Roper undersøgelsen blev udført på vegne af National Institute for Discovery Science (NIDS), en privat videnskabelig undersøgelsesorganisation med hjemsted i Las Vegas, Nevada.

I perioden 3.-17. april 1999 fik 1.971 mænd og kvinder fra hele USA forskellige spørgsmål, der drejede sig om en pludseligt

kontakt med ikke-jordisk væsner.

På spørgsmålet om, hvad ufo'er er, svarede:

- 25%, at de var ikke-jordiske rumskibe
- 12%, at de var en del af et hemmeligt regeringsprojekt
- 9%, at de var hallucinationer
- 19%, at de var naturlige, men misfortolkede naturlige hændelser
- 7%, at de var rejsende fra andre dimensioner og
- 28%, gav andre svar eller vidste ikke.

Da de blev spurgt om, hvem der burde stå for den første kontakt med ET, svarede:

- 29% videnskabsmænd
- 20% militæret
- 14% regeringen
- 11% religiøse ledere
- 20% en privat organisation, som havde planer for sådan en begivenhed og
- 6% gav andre svar eller vidste ikke.

Mange private organisationer har udtrykt interesse for at forbedre en kontakt med ikke-jordiske væsner. En af dem er CSETI ledet af dr. Steven Greer. Raelian bevægelsen og Unarius Society, som begge har et religiøst tilslut, har lignende ønsker. SETI er det eneste videnskabelige projekt, der forsøger at skabe kontakt til ET, selv om de fleste videnskabsmænd mener, at det som følge af de store afstande kun kan ske via radio. Hvis der er videnskabelige eller militære organisationer, der forbereder sig på en direkte kontakt på eller nær Jorden, er de fortsat ukendte.

På spørgsmålet om, hvordan de ville reagere psykisk, hvis vi fik kontakt med avanceret ikke-jordisk liv, svarede:

- 32%, at de var forberedte på det, mens
- 17%, at de ville genoverveje deres plads i universet og

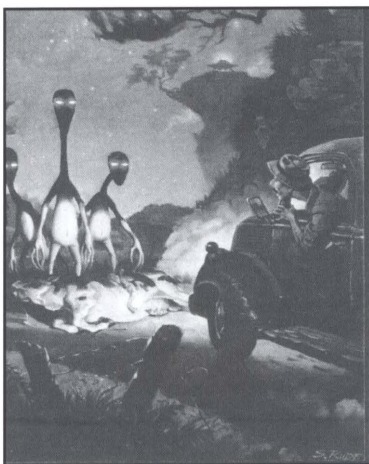

• 51% gav andre svar eller vidste ikke.

På spørgsmålet om, hvordan de troede, andre mennesker ville reagere på den samme nyhed, svarede:

- 25%, at "de fleste mennesker ville flippe ud og gå i panik"
- 60%, at de fleste ville handle irrationelt, blive livsfarlige for andre eller blive "meget ængstelige", og
- kun 13% svarede, at "de fleste mennesker ville tage den med ro og opføre sig fornuftigt".

Ifølge dr. Colm Kelleher, viceadministrator i NIDS:

"Har der ikke været systematiske undersøgelser af, hvordan en sådan kontakt ville påvirke befolkningen."

En rapport fra 1960 fra Brookings Institute og et internt dokument fra RAND fra 1968 forudsagde alvorlige sociale konsekvenser, hvis en kontakt fandt sted, men der er ikke blevet fulgt op på undersøgelserne.

Siden 1995 har NIDS udført videnskabelige undersøgelser på ukonventionelle og usædvanlige områder inklusive flyvende fænomener. NIDS's leder og grundlægger, Robert Bigelow fra Las Vegas, er meget interesseret i mulighederne for kontakt med ikke-jordiske. □

Kilde: CNI News, nr. 8, 1999/-for

Ufo-kult forsvundet i Colombia

Mindst 60 medlemmer af en religiøs kult blev den 8. juli 1999 rapporteret forsvundet i Cartagena, Colombia, hvilket får deres familier til at frygte, at kultens medlemmer har begået masseselv mord, ligesom den berygtede "Heaven's Gate" gruppe gjorde i 1997. Det siges, at kulten, kendt som Stella Maris Gnostic Church, troede, at en ufo ville redde dem fra verdens kommende undergang. Man mener, at de var taget på en pilgrimsfærd til de forrevne Sierra Nevada bjerge i det nordlige Colombia.

Ifølge Wilson Martinez, præst i en anden gnostisk gruppe i Bogota, har "nogle mennesker fortalt, at visse af Stella Maris gruppens metoder var meget fanatiske og dogmatiske. Gennem de seneste to

år har de talt om mødet med ufoer."

De gnostiske deler en del af deres tro med de traditionelle kristne, men søger også direkte kendskab til Gud og den guddommelige tro eller Gnosis, gennem deres metoder.

Pedro Peres, som har fire familiemedlemmer i Stella Maris gruppen, sagde, at "lederen af gruppen fortalte dem, at verden ville gå under i august, og at de måtte rejse til Sierra Nevada for at møde nogle ikke-jordiske."

Andrea de Echenique er enig. "Min datter fortalte mig, at hun måtte rejse, fordi der ville komme en syndflod, så hun skulle til et højt beliggende sted og møde nogle ikke-jordiske væsner, som ville frelse dem fra verdens undergang."

sagde hun til journalisterne.

Politiet har forsøgt at dæmpe frygten for masseselv mord ved at sige, at der ikke var noget i gruppens planer, der tydede i den retning. De bemærker, at Stella Maris gruppen var ved at bygge et tempel i Cartagena.

Denis Perez, søn af kirkens leder, Rodolfo Perez, oplyser, at gruppen er taget op i bjergene for at gennemgå et månedlangt åndeligt refugium, men at de vender tilbage midt i august.

"Disse rejser er noget, min far ofte foretager sig. Det er tredje gang, han er taget på et åndeligt refugium," siger Denis Perez til Associated Press. □

Kilde: CNI News, nr. 10, 1999/-for

Militær uforrapport fra Frankrig

Ifølge oplysninger fra Perry Petrakis fra den franske ufo-organisation SOS OVNI, og bekræftet af CNI News' franske korrespondent Gildas Bourdais, blev en ny halvofficiel rapport om ufoer offentliggjort i Frankrig den 17. juli 1999. Rapporten blev ifølge Perry Petrakis udarbejdet af "en komite fra Sammenslutningen af tidligere Junior Officials fra det franske Institute for Higher Defence Studies, IHEDN".

"Det siges, at komiteen har holdt private høringer om emnet de seneste to år. Der deltog også militærpersoner i høringerne," oplyser han.

Ifølge Gildas Bourdais har rapporten titlen "Ufoer og forsvaret - Hvad kan vi vente os?" Rapporten har et forord af Bernard Norlain, general i det franske flyvevåben og forhenværende leder af IHEDN.

Bernard Bourdais oplyser til CNI, at "i de typiske franske regeringskredse vil rapporten ikke have officiel status, men den vil være tæt på. Med andre ord vil den ikke blive underskrevet direkte af det officielle IHEDN, hvis medlemmer er udnævnt af regeringen, men af sammenslutningen af tidligere ledere af IHEDN."

Rapporten var ifølge Perry Petrakis klar til offentliggørelse for

flere måneder siden, men blev holdt tilbage som følge af konflikten på Balkan. Den siges at være på over 100 sider og er allerede sendt "til de mest fremtrædende politikere i Frankrig, selv om man ikke ved, om de er interesserede," fortæller Perry Petrakis.

"Man forventer, at rapporten vil styrke interessen i førstehånds, troværdige vidneudsagn og behovet for en forøgelse af midlerne til SEPRA, Frankrigs officielle ufoforskningsorganisation ledet af videnskabsmanden Jean-Jacques Velasco," oplyser Perry Petrakis. □

Kilde: CNI News, nr. 10, 1999/-for

Danske rapporter

Observation fra Thailand

Rapportøren (en 44-årig kontorfuldmægtig fra Amager) fortæller, at hun torsdag den 14. januar 1999 befandt sig sammen med sin mand på deres hotelværelse på *The little Mermaid* i Kata i Thailand.

De havde været ude at spise om aftenen og var nu kommet tilbage til hotellet. De beslutter at sætte sig på balkonen for at nyde aftenen og kikke lidt på den skyfri nattehimmel, inden de går i seng. Klokkeren er omkring 23.00 lokal tid.

I rapporten til SUFOI fortæller rapportøren:

"Jeg kommer først ud på balkonen, sætter mig ned og kikker op på himlen, som jeg altid gør, for at se om jeg kan se nogle stjerner. Straks ser jeg nogle lys bevæge sig på himlen, og det næste jeg ser er endnu et lys komme til syne over en mindre skrænt, som ligger måske 200 meter fra, hvor jeg sidder.

Endnu et lys kommer til syne over skrænten, og jeg kalder på min mand. Han kommer, og vi taler om, hvad det mon er. Et sidste lys kommer til syne, og det drejer til venstre foran os og lægger sig efter de øvrige lys. Jeg mener, der var en 10-12 stykker i alt. De bevæger sig nu ud over havet og forsvinder ud af syne. De bevægede sig på en bølgende linje, dog overhalede to måske tre et par stykker af de andre, inden de forsvandt ud af syne."

Lysstyrken var konstant og sammenlignes med stjerner. Lysstyrken aftog dog, mens lysene tilsyneladende bevægede sig bort fra observatørerne. Observationen varede 6-10 minutter. SUFOI har ikke umiddelbart et bud på en forklaring på fænomenet. Det er interessant at bemærke, at fænomenet - ifølge rapportørens beskrivelse - bevægede sig ude over havet, og således næppe kan have været oplyst af lys fra jorden (fx bylys). Dette - sammenholdt med den konstante lysudstråling - gør det mindre sandsynligt, at der kunne have været tale om fugle oplyst af byens lys. Denne teori forekommer ellers som en af de mest sandsynlige forklaringer og kunne have forklaret lysenes "bølgende" bevægelse. Med udelukkelsen af fugle synes det vanskeligt *umiddel-*

bart at give en forklaring. Det skal imidlertid understreges, at SUFOI ikke har haft mulighed for undersøge sagen detaljeret, da vi af gode grunde ikke kan foretage en lokalt baseret efterforskning.

Streger på himlen

Observatørerne er en familie, der fredag den 5. februar 1999 befandt sig i et lejet sommerhus på ferieområdet *LaLandia* i Rødby på Lolland. Observatørerne er en 68-årig pensionist fra Vanløse (Poul), hans datter på 40 år (Marianne) og svigersøn på 47 år (Keith). Desuden observerede også Marianne og Keiths 7-årige datter fænomenet. Marianne er social- og sundhedshjælper og Keith ejendomsfunktionær, begge bosiddende i København.

Sagen er godt dokumenteret, idet alle tre voksne observatører hver har udfyldt et rapportskema. Vi vil her beskrive observatørernes oplevelse med baggrund i deres egne ord. Det skal bemærkes, at Keith har en engelsktalende baggrund og derfor har skrevet sin rapport på engelsk. Citaterne her i UFO-Nyt er imidlertid oversat til dansk.

Marianne fortæller i sin rapport: "Efter at jeg havde været ude at handle hos den lokale købmand, kom jeg tilbage ved 17.15-tiden. Jeg kom ind i sommerhuset, og min mand og min far fortalte, at de havde set noget virkeligt mærkeligt, som stjerner på himlen der bevægede sig frem og tilbage. Jeg tog mit overtøj af og hørte på dem. Pludselig siger min mand: 'Gud der er en til.' Jeg skyndte mig hen til de store terrassevinduer og så også denne lidt store og meget klare stjerne på himlen ude mod syd/vest langt ude over havet. Jeg skyndte mig at tage den nærmeste jakke på og gik ud mod objektet.

Jeg gik ca. 50 meter ud over plænen og holdt hele tiden øje med den lysende ting. Det stormede helt utroligt meget den dag. Objektet flyttede sig ikke i den forstand, men ligesom bevægede sig lidt frem og tilbage. Jeg fulgte det i ca. 5 minutter, og lige pludselig blev det til nærmest en ildkugle, men med den klare ring rundt om sig. Efter ca. 30-45 sekunder var den væk."

På dette tidspunkt var klokken ca. 17.30 DNT. Marianne observerede kun fænomenet i 7-8 minutter. Men forinden havde Poul og Keith allerede iagttaget lysende fænomener på den sydlige himmel i omkring 25 minutter. Deres observation startede omkring kl. 17.00 DNT.

Poul var den af observatørerne, der først fik øje på fænomenet. Han beskriver det således:

"Min svigersøn og jeg sad i sommerhuset og drak en øl (kun én), da jeg så ud ad vinduet og opdagede en sølvskinnende genstand, som jeg antog for en flyvemaskine. Jeg sagde intet til min svigersøn. Et par minutter efter kiggede jeg atter ud - genstanden var der stadig. Da sagde jeg til svigersønnen, hvad jeg så. Han rejste sig straks, og vi gik begge til vinduet. I det samme fik objektet en kometlignende hale, som pegede næsten lodret op i himlen. Måske er det forkert at tale om en hale, den var ganske kort og nærmest vifteformet."

Hvor Poul så "halen" som en vifte, opfattede Keith det som tre selvstændige haler, der gik ud og op fra lyset.

Om sin oplevelse fortæller Keith:

"...Poul bad mig om at kikke ud ad vinduet og fortælle ham, hvad i alverden det var, der kunne ses på himlen. Jeg så et selvlysende sølvfarvet objekt, som hurtigt dannede en tre-spids, orange hale som dog hurtigt igen blev svagere i lysstyrken..."

Om det videre forløb fortæller Poul:

Mens vi iagttog den første, dukkede en anden op magen til uden hale. Dét fik den lidt efter. Flere kom til syne - i alt 7 stykker. Nogle fik hale, og andre gjorde ikke. Alle blev svage og tydelige igen, uden at man kan tale om, at de pulserede. Vi så ikke 7 på én gang, men i alt. En af de første vi så, og for i øvrigt den nærmeste, udstødte pludselig en jetstrøm. Rød, orange og meget skarpt afgrænset, som om den løb i et glasrør. Da jetstrømmen aftog i farve, kom en ny ganske langsomt, omtrent som søjlen i et termometer, og farven blev skarp igen. Dog var der i anden omgang ganske små, meget røde prikker.

AF TOKE HAUNSTRUP



Objektet stod på samme sted, men blev usynligt 2 sekunder efter. Jetstrømmen blev på himlen som en lang flad sky og opløstes ikke, som man kender det fra jettfly."

Også Keith husker den omtalte "sky". De øvrige "haler" forsvandt - ifølge Keith - samtidig med lysene.

Både Poul og Keith beskriver fænomenerne som stillestående, mens Marianne fortæller, at det lys, hun så, bevægede sig højere op på himlen imod slutningen af observationen. Men, hvor Marianne så "sit" fænomen som en ildkugle med en slags "korona" udenom, så Keith det som et lys med en orange hale (som de øvrige fænomener).

Hvordan lysene (og halerne) forsvandt, beskriver Keith, som om de "...bare fadede ud". Halerne havde forskellig orientering i forhold til det sølvfarvede lys.

Fænomenerne observeredes alle på den sydvestlige himmel, men dog ikke i så stor højde, at observatørene skulle lægge nakken tilbage for at observere fænomenerne. Hvert af lysene kunne ses i ca. 5 minutter (ifølge Keith).

Himlen var på observations-tidspunktet klar, mens der lavt over den sydvestlige horisont kunne ses skyer. Solen gik denne dag ned kl. ca. 16.50 DNT og var således ikke oppe på observationstidspunktet.

Keith, Marianne og Poul beskriver en interessant og usædvanlig oplevelse. Imidlertid kan der sandsynligvis gives en helt naturlig forklaring på deres oplevelser. Det forhold, at observationen gøres umiddelbart efter solnedgang, og at de observerede fænomener blev set på nederste halvdel af den sydvestlige himmel (over det område hvor solen gik ned), gør det overvejende sandsynligt, at der var tale om fly og kondensstriber oplyst af solens

lys.

I et tidsrum efter solnedgang vil der fortsat være sollys i stor højde over jordoverfladen, og fly, der befinder sig i denne højde (fx udenrigsfly), vil være oplyst af sollyset og derfor ses som stærkt-lysende punkter på den ellers tussmørke himmel. Hvis der desuden optræder en kondensstribe efter flyet, vil denne kunne ses som en lang lysende "hale". Befinder flyene sig på stor afstand, vil disse kunne forekomme næsten stillestående.

På de fleste punkter stemmer teorien om fly og kondensstriber godt overens med observatøernes beskrivelse af det observerede. Der er imidlertid også enkelte detaljer, som kan tale imod teorien. Eksempelvis den "tre-delte" hale, som Keith så - og som Poul så som en "vifte". Alt i alt vil vi dog konkludere, at fly med kondensstriber er en overvejende sandsynlig forklaring på det observerede.

Venus og Jupiter på spil

De fleste af UFO-Nyts læsere vil nok huske, at Jupiter og Venus i februar stod usædvanlig tæt på hinanden. Tirsdag den 23. februar 1999 stod de tættest, og befandt sig ved denne lejlighed kun 0,1 grad fra hinanden. Denne iøjnefaldende konstellation af to planeter fik mange danskere til at undre sig. Fra den 23. februar modtog vi således via hjemmeside (www.sufoi.dk) og Alarmcentral (tlf. 70 20 11 22) 20-30 henvendelser.

Fleere observatører opfattede fænomenet, som om der var tale om ét objekt med et lys i hver ende. En observatør fra Sønderborg sendte os en email, mens Venus og Jupiter endnu var synlige på himlen.

Fænomenet beskrev han således:

"Objektet består af to meget kraftige lys, der er placeret vandret ved siden af hinanden. Med udstrakt arm kan begge lys dækkes af lillefingerens negl på én gang. Objektet flytter sig overhovedet ikke. Når skyer trækker forbi, kan jeg se, at objektet er bagved skyerne. Helt sorte skyer dækker endog så meget, at objektet slet ikke kan ses."

En anden observatør ser også lysene som en del af ét objekt og skrev i sin email:

"Meget langsomt objekt, med hvidt lys i begge ender. Sort midte."

Oplevelsen af en langsom bevægelse skyldtes, at Venus og Jupiter ved 20-tiden befandt sig så lavt over den vestlige horisont, at man allerede efter et kort tidsrum ville bemærke, at de havde bevæget sig skråt nedad fra venstre mod højre. Selve bevægelsen forårsages af Jordens rotation.

En mandlig observatør fra Otterup beskrev endvidere, hvordan observationen havde påvirket ham følelsesmæssigt. I rapportskemaet skriver han bl.a.:

"Jeg var rystet, rastløs og anspændt efter oplevelsen, og da objektet forsvandt (langsomt) i vestlig retning, følte jeg mig skuffet og ærgerlig...Efterfølgende følte jeg mig rastløs, men også glad indeni - en meget stærk følelse af at have oplevet noget meget ualmindeligt."

Ud fra observatørens beskrivelse af oplevelsen, er der dog ingen tvivl om, at det sete har været Venus og Jupiter.

De fleste henvendelser stammer fra Sønderjylland, hvor vejrforholdene åbenbart var velegnede til at kikke efter planeter. I det østlige Danmark var der den 23. februar overskyet. □

Piloter møder lysfænomen

Onsdag den 3. februar 1999 observerede besætningen på fire trafikfly fra selskaberne Debonair, Sabena og SAS (to fly) et stærktlysende fænomen på himlen. Hændelsen fandt sted ud for Jylland kl. 18.25 dansk normal tid. To fly befandt sig sydvest for Jylland og to fly over Helgolandsbugten.

Hændelsen vakte stor opsigt i både Danmark og Sverige, efter London-avisen *Daily Mirror* bragte en artikel om sagen den 28. april. Artiklen beskrev, hvorledes piloten

på Debonairs fly BAe146 så "...en sølvfarvet og lang, haleformet genstand, stort som et slagskib, flyve langs med flyvemaskinen. Den chokerede pilot så, hvad der

lignede rækker af kvadratiske ventiler på ufoet, inden det forsvandt med en fantastisk hastighed."

Debonair-flyet var på vej fra

AF CLAS
SVAHN

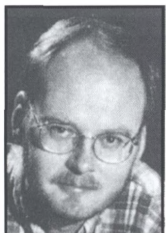

Linköping til Humberside Airport i det østlige Yorkshire. Om bord befandt sig personale fra *Saab Military Aircraft*.

Flyets kurs var vestlig, og genstanden må have bevæget sig fra vest mod øst. Observationen fandt sted i mørke.

Gennem kontakt til *Civil Aviation Authority (CAA)* i London fik *UFO-Sverige* faxset et resume af pilotens rapport. Rapporten adskiller sig meget fra beskrivelsen i *Daily Mirror*.

I rapporten står der:

"Uidentificeret stærkt lysskin under BAe146 på FL280 (8.400 meter). Området under flyet oplystes i ti sekunder af et glødende lys, som ikke lignede landingsprojektørerne på et fly. Piloten oplyste, at tre andre fly rapporterede, hvorledes det bevægede sig i høj fart eller var stillestående. ATC (flyvekontrollen i Kastrup) blev informeret, men kunne ikke se anden flytrafik i området. Fem minutter senere kunne ses et radarekko 120 kilometer fra flyet på (flyets) vejr radar. De atmosfæriske forhold rapporteredes som stabile, og ingen andre fly var i nærheden."

Lysrefleks

En talsmand fra *Humberside Airport*, Tracey Law, bekræfter over for ufologen Dave Clarke, at piloten rapporterede sin observation direkte til de civile luftfartsmyndigheder (CAA) efter landingen. Tracey Law, som havde talt med piloten, nedtoner også oplysningerne i pressen og siger, at "piloten selv mente, at observationen var forårsaget af en lysrefleks på undersiden af flyskroget".

UFO-Sverige har talt med en repræsentant fra *Saab Military Aircraft*, hvis ansatte befandt sig om bord på Debonair-flyet. En repræsentant herfra, Lars Jansson, har imidlertid ikke kunnet finde flere vidner til hændelsen. Efter alt at dømme var det således kun besætningen på Debonair-flyet, som observerede fænomenet.

Trods henvendelse til såvel SAS, Debonair og CAA har *UFO-Sverige* ikke kunnet få kontakt med piloterne, og den 26. maj 1999 oplyste Debonairs hovedkontor, at de ikke længere ville kommentere hændelsen.

Det er vigtigt at bemærke, at besætningen på BAe146 ikke så nogen "genstand", men kun et lysskin. At lyset skulle have "standset", som det blev oplyst i

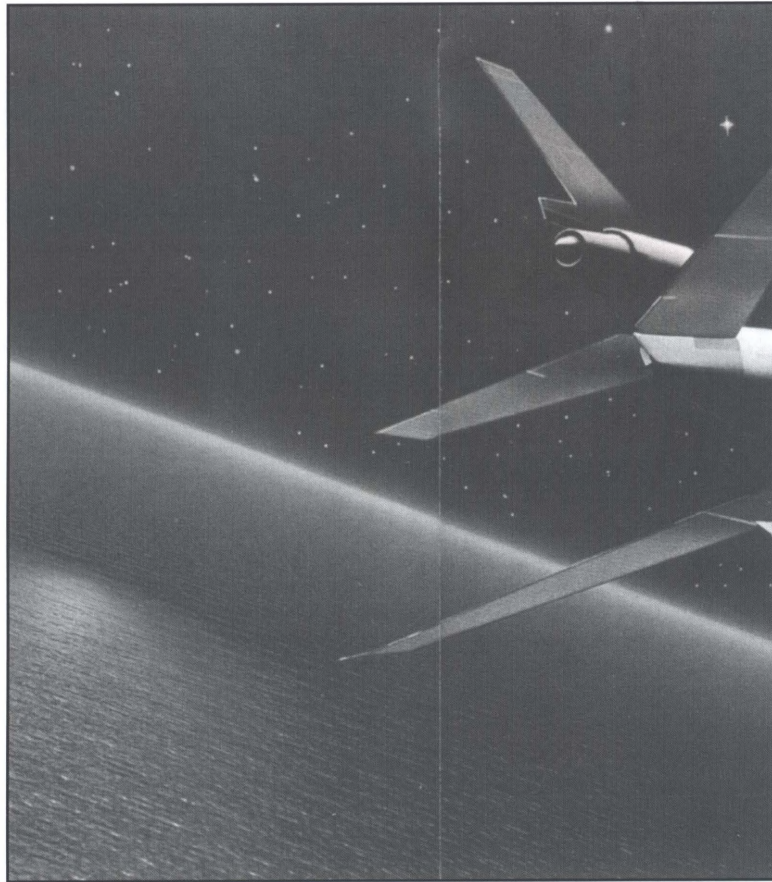

Tegning: Kari Rajanen.

visse aviser (bl.a. svenske *GT* og *Expressen*), findes der intet belæg for i pilotens rapport til CAA. Oplysningen i *Daily Mirror* om, at genstanden var "stor som et slagskib" bekræftes ikke af pilotens rapport eller af *UFO-Sveriges* henvendelse til CAA.

En af Sveriges førende ildkuglekspertter, Bertil Lindblad fra universitetet i Lund, bekræfter over for *UFO-Sverige*, at bolider (meget lysstærke meteoror med udspring i asteroidebæltet) efterlader spor på radar. Sporet opstår, idet luften ioniseres af boliden. Når radarekkoet ikke registreres førend fem minutter senere, kan dette skyldes vejr radarens indstillinger, og i hvilken retning den var rettet.

En vejr radar dækker et 120 graders synsfelt fremefter i flyveretningen. Hvis piloten efter observationen havde drejet sit fly, kan dette forklare, hvorfor ekkoet først kom da. De præcise omstændigheder omkring det nævnte radarekko er imidlertid uklare, da *UFO-Sverige* ikke har haft lejlighed til at interviewe piloten.

Forskellige beskrivelser

Den 30. april talte *UFO-Sveriges* rapportoptager Tora Greve med flyveleder Søren Schüt fra Kastrup

Lufthavn. Han fortalte, at alle piloter havde været meget forbavset over det, de havde set. En af piloterne mente, at genstanden var kommet lige imod ham. En anden at den var kommet skråt oppefra og havde bevæget sig nedad, mens en tredje oplevede det, som om genstanden bevægede sig opad.

Observationstiden, lysfænomenets udseende og de øvrige beskrivelser af hændelsen tyder på, at det var en lysstærk bolide, som observeredes af besætningerne på de fire fly. De fejlagtige beskrivelser i medierne har dog gjort hændelsen mere mystisk, end den var i sig selv. □

Kilde: *UFO-Aktuelt*, nr. 2/99.
Oversættelse: Toke Haunstrup

Ring til SUFOI

Ufo-alarm:
70 20 11 22
Foredrag:
86 80 62 63

Pragtfuld bog om lysfænomener

En fantastisk og uundværlig bog om lysfænomener i naturen er udkommet på dansk, redigeret af unge forskere fra fire danske videnskabelige institutter og institutioner.

AF OLE
HENNINGSEN

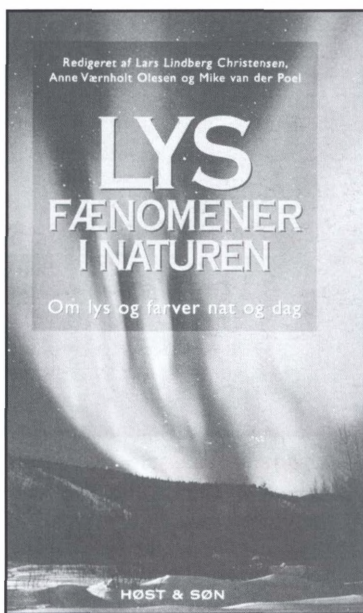

Solnedgangens storslåede sceneri, nordlysets tavse skuespil og knitrende siksaklyn, der flænser en blygrå himmel er imponerende lysoplevelser, men også det glødende lyskær fra den lille ildflues bagkrop og katteøjnene, der skinner i mørket, når de rammes af en lyskegle, er spændende optiske

fænomener.

Sådan beskriver bogens bagside nogle af de lysfænomener, som denne fascinerende bog beskæftiger sig med.

Bogen "Light and Colour in the Outdoors" af den hollandske astronom og biolog Marel Minnaerts har i mange år været et internationalt standardværk, når man har beskæftiget sig med lysfænomener i naturen. Nu er der kommet et værk, der for en meget lang årrække vil blive betegnet som et standardværk - og så på dansk!

Det anføres i forordet, at denne bog oprindeligt udsprang af et ph.d.-kursus med titlen "Optical Phenomena in Nature", afholdt på Københavns Universitet i foråret 1997 af docent Niels O. Andersen. Undervejs i kurset fandt deltagerne ud af, at der næsten ikke fandtes noget materiale på dansk, som på en lettilgængelig måde omhandlede lysfænomenerne. Det var herfra, ideen udsprang om at skrive et sådant værk. I den forløbne skriveperiode er der så tilføjet en del lysfænomener for at få bogen til at fremstå som en komplet reference på området.

Det har også været redaktøernes ønske at formidle den mængde viden, der findes på universiteter og højere læreanstalter i en form, der er til at forstå for en bredere del af den danske befolkning. Og det er bestemt lykkedes!

Lysfænomener opfatter vi med øjnene. Det falder derfor ganske naturligt at starte med et kort kapitel om menneskets syn. Nerveforbindelserne fra øjet forlader dette gennem et hul i nethinden, hvor der ikke er nogen lysfølsomme celler. Dette sted kaldes den blinde plet. Normalt går man ikke og tænker på, at der er et punkt i øjet, man ikke kan se med. Men den blinde plet kan man let finde - og overraskes over - ved hjælp af en øvelse beskrevet i bogen.

I bogen beskrives mange spændende fænomener, som man stadig kan undres over, men nu med en forklaring i baglommen.

Et oplagt emne er dannelsen af en regnbue og beslægtede fænomener som haloer og glorier. Så har læseren ikke bemærket sin glorie for nylig, er der i bogen en udmærket opskrift på, hvordan man kan få den at se igen! Eller hvad der i virkeligheden hedder "heiligschein".

Luftspejlinger og ejendommelige refleksioner får også deres egen omtale, lige fra fata morgana og "vandet" på en varm landevej til farverefleksionerne i en sæbebobles overflade.

Fænomener i forbindelse med solopgange og solnedgange fylder naturligvis en del, men man har også taget emnet lys om natten op, herunder stjernerne tindren og farver, nordlys og andre interessante ting på himlen, såsom lyn og torden. Kuglelyn og lygtømænd når man også omkring.

I afsnittet "Lys om natten" støder man kort på emnet ufoer med henvisning til SUFOI og UFO-Nyt.

Cumulus lenticularis eller linseskyer har ofte optrådt i ufo-litteraturen som ægte ufo-fotos, men skyldes et af naturens luner. Her fotograferet af Jes Henningsen ved Ayers Rock i Australien, juli 1998.

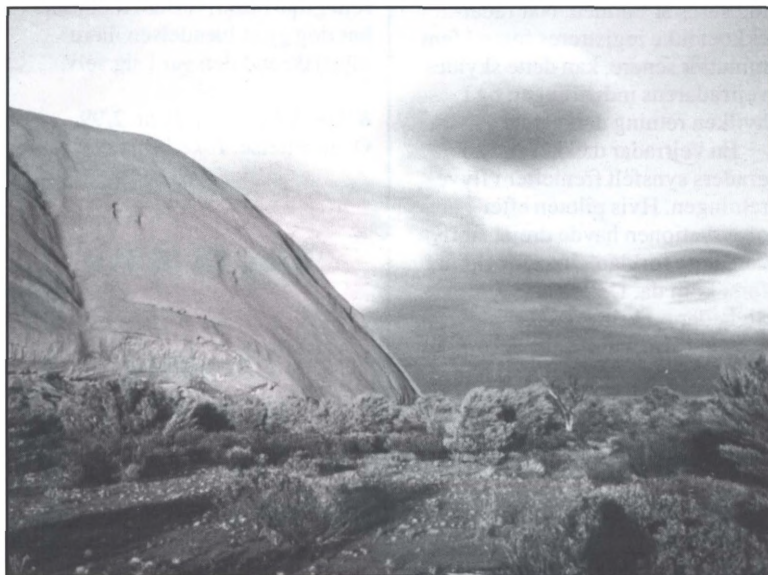

Der henvises til, at undersøgelser viser, at der ofte er omkring 5% uforrapporer tilbage, der ikke kan forklares. Disse behøver nødvendigvis ikke at blive betragtet som rumskibe fra fjerne planeter, befolket med eksotiske væsner, anføres det ganske rigtigt i bogen. Man forstår godt, at redaktørerne tydeligvis ikke har ønsket at gå ind i en større polemik om dette kontroversielle emne i denne sammenhæng.

Bogens afsnit om lys og farver i dyre- og planteriget virker måske knapt så relevante i forbindelse med de øvrige "himmelfænomener", men er ganske interessante.

I forordet takker redaktørerne Bodil Pedersen Fonden for en betydelig fondsstøtte, som har muliggjort udgivelsen af bogen. En tak som samfundet også i mange andre sammenhænge passende kan rette til fonden for de utallige bidrag til videnskabelige og kulturelle formål, som denne fond har givet gennem årene.

Bogen er forsynet med en omfangsrig ordliste og en emneopdelt litteraturliste, ligesom der er henvisning til bogens egen hjemmeside www.astro.ku.dk/lys, absolut er et besøg værd.

Bogen er illustreret med smukke og unikke farvefotografier og et

væld af instruktive tegninger. Den bør købes, lånes, læses og bruges som opslagsværk. Pragtfuld bog!



Lysfænomener i naturen.

Om lys og farver nat og dag
 Redigeret af Lars Lindberg Christensen, Anne Værnholt Olesen og Mike van der Poel.

Illustreret af
 Claus Rye Nielsen
 216 sider, indbundet, kr. 298
 Høst & Søn, 1998

En veteran fortæller om Foo Fighters

De fleste beretninger om Foo Fighters stammer fra Anden Verdenskrig og tiden lige efter. Her kan vi præsentere en helt ny beretning fra den italienske forsker Fabio Di Rado, som har interviewet en ældre mand fra Sicilien. Manden modarbejdede Mussolinis fascistiske styre som agent for den engelske efterretningstjeneste. I den egenskab hørte han tilfældigt følgende om Foo Fighters.

I foråret 1998 tog jeg sammen med en anden person til en siciliansk landsby for at møde en 80-årig mand. Han hævdede, at han havde nogle dokumenter om Foo Fighters.

Da vi ankom til mandens hjem, viste han os ind et værelse, som så ud til at være hans private studerkammer. Vi fik at vide, at vi ikke måtte fotografere, men blot tage notater. Til vores store skuffelse var vi nødt til at acceptere betingelserne. Jeg fik en cd-rom med billeder og dokumenter, som jeg her så i de originale versioner med få censurerede afsnit.

Her en et uddrag af interviewet:
Hvorfor ønsker De fortsat at være anonym? Er De klar over, at De risikerer, at ingen vil tro Dem? Sommetider virker et vidne, som taler åbent, mere troværdigt end hundrede billeder.

"I bør vide, at mennesker, som ligger inde med hemmelige informationer - og der er ikke mere end fire eller fem af os i live her i Italien - risikerer deres liv, selv hvis de skifter identitet. Jeg har altid

pralet med, at jeg har overlevet to verdenskrige uden at blive skudt, og jeg ønsker ikke, at det skal ske for mig nu. Jeg er klar over, at anonymitet svækker troværdigheden af de informationer, som jeg nu afslører, men jeg har intet valg, og det har I heller ikke."

OK. De siger, at De har billeder

og dokumenter, som beviser Foo Fighters' eksistens. Er det korrekt?

"Selvfølgelig! For at være mere præcis, dokumenterne bevidner det faktum, at jeg var direkte involveret i nogle operationer for British Intelligence Service, mens billederne er nogle film, taget både fra militære fly og fra allierede baser i

AF
 FABIO DI
 RADO

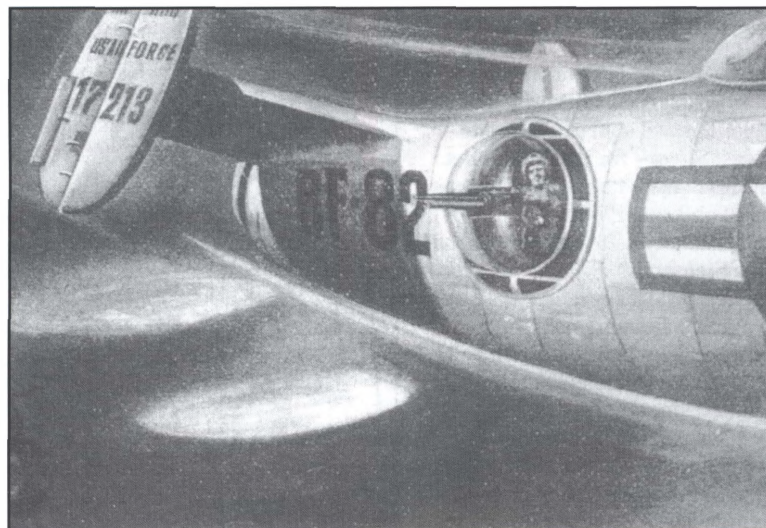

(SUFOI
 Picture Library).

(SUFOI
Picture Library).

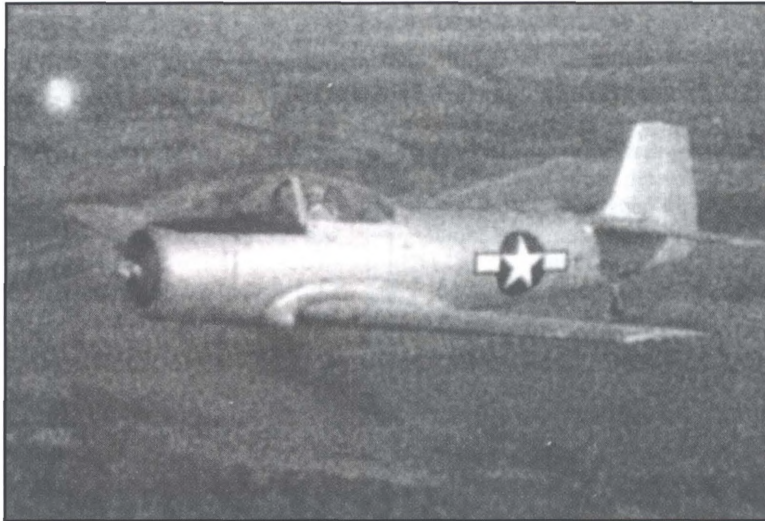

Italien."

Hvorfor deltog De aktivt i operationer for British Intelligence Service, når de ikke er fra England?

"Jeg var overbevist antifascist. Mod slutningen af 1943 var jeg i Bari (en by i det sydlige Italien), hvor jeg fik at vide, at den eneste måde at tjene penge på og få et måltid varm mad var at blive beskæftiget hos PWB, Psychological Warfare Branch under den britiske efterretningstjeneste.

PWB, som stod for krigspropagandaen, var de allierede myndigheders politiske-kulturelle vejleder. PWB havde kontrollen over alle aviser og radiostationer; det udgav egne aviser til soldaterne; det sendte film til biografene, og det fungerede som et pressebureau, der indsamlede og udvalgte nyheder, som igen blev sendt til andre bureauer. I slutningen af 1943 var byen Bari sydens hovedstad og PWB dens hjerte. Alle de vigtige personer var der, Badoglio, prins Umberto, Togliatti og Aldo Moro - på det tidspunkt fattig og ukendt.

Jeg arbejdede sammen med Morpugno, Pontecorvo og Mario Soldati, såvel som den berømte oberst Stevens fra BBC. Hele det antifascistiske Italien var koncentreret omkring PWB."

Hvordan fik De oplysninger om Foo Fighters?

"Jeg blev sendt til Termoli, hvor jeg mødte James Cameron, dengang kaptajn i S.A.S. (Special Air Service foretog primært militære operationer langt bag fjendens linjer). Vi var nære venner, til han døde i 1988. Jeg arbejdede sammen med ham indtil februar 1945. I den periode deltog

jeg i nogle farlige missioner ved Marches og i det nordlige Italien. Det var dengang, jeg fik kendskab til nogle af S.A.S. piloternes oplevelser. Helt ærligt, så troede jeg ikke på beretningerne.

I 1945 vendte jeg tilbage til PWB som redaktør i nyhedsafdelingen. Der erfarede jeg, at under optagelsen af nogle film, som skulle bruges til propaganda, var de berømte Foo Fighters blevet filmet mange gange. Men de blev censureret væk i de endelige versioner af de film, som blev sendt i cirkulation. Jeg var meget nysgerrig og ville gerne se filmene. Takket være kaptajn Cameron, opdagede jeg,

hvor negativterne var. Så jeg tog til U.N.N., United Nations News, som lå i "Via del Muretto" i Rom. U.N.N. var et bureau, som indsamlede og udsendte nyheder under PWB's kontrol.

Takket være Cameron kom jeg i kontakt med den person, som havde negativ 35 mm filmene. Jeg så filmene, men havde kun mulighed for at tage en kopi af nogle få af billederne, som I kan se. Filmens kvalitet var så høj, at jeg tydeligt kunne se objektets bevægelser ved siden af bombeflyene. Det var så forbløffende, at jeg sprang op af min stol i filmrummet mange gange."

Hvor tror De, at filmene er i dag?

"Filmene befinder sig selvfølgelig hos S.A.S i England. Den engelske efterretningstjeneste har altid haft kendskab til Foo Fighter fænomenet, og efter hvad Cameron sagde, var de kommet i besiddelse af noget usædvanligt materiale helt fra begyndelsen af krigen. De kan være helt sikker på, at materialet aldrig mister sin betydning."

Kunne Foo Fighterne være fremstillet af nazisterne?

"Disse maskiner, hvis vi kan kalde dem sådan, kunne foretage så hurtige og behændige bevægelser, at det vil være usandsynligt, at de er bygget af mennesker. I må tro mig, Foo Fighterne kunne ikke være

Balls of Fire Stalk U. S. Fighters In Night Assaults Over Germany

By The Associated Press.

AMERICAN NIGHT FIGHTER BASE, France, Jan. 1—The Germans have thrown something new into the night skies over Germany—the weird, mysterious "foo-fighter," balls of fire that race alongside the wings of American Beaufighters flying intruder missions over the Reich.

American pilots have been encountering the eerie "foo-fighter" for more than a month in their night flights. No one apparently knows exactly what this sky weapon is.

The balls of fire appear suddenly and accompany the planes for miles. They appear to be radio-controlled from the ground and keep up with planes flying

Donald Meiers of Chicago said. "One is red balls of fire which appear off our wing tips and fly along with us; the second is a vertical row of three balls of fire which fly in front of us, and the third is a group of about fifteen lights which appear off in the distance—like a Christmas tree up in the air—and flicker on and off."

The pilots of this night-fighter squadron—in operation since September, 1943—find these fiery balls the weirdest thing that they have yet encountered. They are convinced that the "foo-fighter" is designed to be a psychological as well as a military weapon, although it is not the nature of the

nazivåben. Havde de været det, kunne nazisterne meget let have vundet krigen. Den mest sandsynlige hypotese er, at fly fra andre verdener befandt sig blandt os."

Sidste spørgsmål. Hvorfor besluttede De at fortælle om det?

"Jeg har vurderet det mod, som mange tidligere soldater har haft til at fortælle om andre lignende kontroversielle ting. Så jeg besluttede mig til, at jeg også ville give et bidrag." □

Kilde: CNI News, nr. 8, 1999/-for

Foo Fighters

Foo Fighters er fortsat et uopklaret mysterium fra Anden Verdenskrig. De er ofte beskrevet som meget manøvrede, glødende ildkugler og blev stort set rapporteret af piloter på alle fronter. Både de allieredes og aksemagternes flybesætninger så dem.

De allierede troede, at Foo Fighters var et hemmeligt nazivåben, men efter krigen erfarede de, at nazisterne troede, at Foo Fighters var en af de allieredes opfindelser.

Der fremkom mange teorier i forsøg på at forklare dem, inklusive kuglelyn og afladning af statisk elektricitet fra flyene. Men hvad de end var, så opførte Foo Fighters sig ikke som våben. De opførte sig som observatører, da de til tider fulgte flyene over adskillige kilometer for pludseligt at forsvinde med en meget høj hastighed.

For mange af de piloter, som så de mærkelige glødende objekter, lignede Foo Fighters ikke noget, som mennesker havde skabt.

Læserne skriver

Har SUFOI's formand den rette indstilling?

Ved det åbne møde den 13. marts i København i forbindelse med SUFOI's halvårige repræsentantskabsmøde, talte *Skeptiker Forening Danmarks'* formand Willy Wegner og religionshistoriker Mikael Rothstein. Det var lige drøjt nok med to så markante skeptikere. Én havde vel været nok. Men lad det nu være. De talte begge udmærket ud fra deres synspunkter. Men efter foredragene udbad SUFOI's formand Toke Haunstrup sig indlæg, der støttede foredragsholderne. Det havde vel været mere relevant at bede om indlæg, der støttede rumskibsteorien, så man evt. kunne have fået en diskussion i gang med foredragsholderne.

For nylig var der et interview med Toke i *Jyllandsposten* under

overskriften *Mystik over København*. Jeg må indrømme, at jeg læste det med blandede følelser. Ét er, at den omtalte begivenhed ikke lyder som en ægte ufoobservation, noget andet er, at man harcelerer over rapportørerne eller ligefrem har dem til bedste, som jeg synes, Toke havde i slutningen af artiklen.

All right, enhver har naturligvis lov til at have sin egen mening om ufosagen, også formanden for SUFOI, men han bør vel ikke skilte så voldsomt med den, som han har for vane.

Jeg synes, at man som formand bør tænke på, at man repræsenterer en stor forening. Der er naturligvis en del af være medlemmer, som er fuldkommen sikre på, at der eksisterer rumskibe, som - med mellemrum - besøger jorden. En endnu større del af medlemsskaren vil ikke afvise, at det kan være



tilfældet. Endelig er der formentlig også nogle skeptikere imellem. Under alle omstændigheder må der hos alle medlemmer være en vis interesse for ufosagen. Derfor bør man repræsentere medlemmerne på en loyal og god måde. □

*Arne S. Petersen
Brøndby*

Svar fra Toke Haunstrup

Allerførst vil jeg give Arne S. Petersen ret i hans kritik af artiklen i *Jyllandsposten* og de udtalelser, jeg her er citeret for. Disse dele er meget uheldige, men skal ikke tages til indtægt for, at jeg ikke tager rapportører til SUFOI seriøse eller ønsker at gøre grin med deres oplevelser. Tværtimod! Citatet, som Arne sandsynligvis primært henviser til, gik - såvidt jeg husker fra interviewet - på sager af "kuriøs" karakter - men stadig er udtalelsen meget uheldig og meget nem at misforstå.

Hvorvidt en formand for SUFOI kan have sin egen mening om ufoerne og kan udtale sig herom, er jeg både enig og uenig med Arne i. Jeg er enig deri, at selvfølgelig må en formand have sin egen opfattelse af ufoerne. Samtidig mener jeg, at en formand for SUFOI gerne må udtrykke sin mening og opfattelse offentligt - men han/hun bør naturligvis gøre klart, hvorvidt det, der siges/skrives, udtrykker hans/hendes personlige opfattelse eller foreningens.

Hvad angår mødet den 13. marts

med Willy Wegner og Mikael Rothstein vil jeg afvise, at jeg skulle have lagt op til oplæg fra tilhørerne, der udelukkende skulle støtte foredragsholderne. Det stod frit for enhver at komme med sine egne synspunkter, og jeg husker da også flere indlæg i diskussionen, som forholdt sig kritisk til såvel Wegners som Rothsteins teorier/opfattelser. □

Toke Haunstrup

Kinas første bemandede rumflyvning

Det bliver delvist videnskabeligt, delvis en festlighed og delvis en advarsel til Vesten, når Folkerepublikken Kina i efteråret 1999 for første gang vil sende en astronaut ud i rummet med en kinesisk raket.

I en erklæring fra den 26. maj i avisen Weekly Digest hedder det, at "Kina vil foretage sin første rumflyvning før 50 årsdagen for oprettelsen af nationen den 1. oktober. Denne bedrift vil gøre Kina

til verdens tredjestørste rumfartsnation efter USA og Rusland."

Kina opsendte sin første ubemandede satellit i 1970 og søger nu at blive konkurrencedygtig på et internationalt marked, som også henvender sig til amerikanske telekommunikationsfirmaer.

Den seneste kongresrapport om kinesisk spionage mod USA indeholder påstande om, at Kina har erhvervet avancerede data om satellitter og raketter fra de amerikanske

firmaer Loral og Hughes - en påstand Kina voldsomt benægter. Uden hensyn til kilderne er det dog klart, at Kina har gjort store fremskridt med at udvikle store, pålidelige raketter af den slags, der bruges til at sende mennesker i kredsløb om Jorden.

Kilde: CNI News, nr. 8, 1999/-for

Stort meteor set over Rom

I hundredvis af italienere ringede til alarmcentraler hos politi, brandvæsen og forsvar, da et stort lysfænomen hurtigt bevægede sig hen over Roms nattehimmel tidligt mandag morgen den 19. juli kort før kl. 3.

Ildkuglen havde en lang lysende hale efter sig, da den bevægede sig fra vest mod øst, hvor den forsvandt i horisonten, berettede den italienske tv-station RAI.

Ikke alene privatpersoner, men også Carabinieri i tjeneste observerede det kraftige lysfænomen, der ikke i pressen blev kædet sammen med ufo-fænomener. Astronomen Margherita Hack fastslog i et tv-interview, at det drejede sig om et stort meteor.

Kilde: dagspressen samt cenap@gwup.org/Ole Henningsen



Ufoer på video i Mexico

Tre ufoer blev ifølge korrespondent Guillermo Alarcon filmet i fuld dagslys af et mexicansk tv-hold den 1. juni 1999 ved byen Puebla, omkring 100 km sydøst for Mexico City. Videoen, som blev vist på Mexicos "Atsteke" TV, viser ufoer svæve over byen i omkring fem minutter.

Der var øjensynlig i dusinvis af øjenvidner, som beskrev ufoerne som så

store, at de dækkede himlen i otte kilometers bredde. Ifølge Guillermo Alarcon fortalte øjenvidnerne, at ufoerne var sølvfarvede, runde og udsendte et meget kraftigt lys. En af ufoerne forsvandt pludselig, mens de to andre fløj mod sydvest med meget høj hastighed, fortæller han. De civile mexicanske luftfartsmyndigheder har ingen forklaring på

hændelsen.

Guillermo Alarcon tilføjede, at "Channel 9 TV" i Chile også har vist den mexicanske video som en del af dækningen af de utallige ufo-observationer, der var over Latinamerika ugerne før.

Kilde: CNI News, nr. 9, 1999/-for