

STEN DEK

SERVICIO INFORMATIVO C.E.I. - AÑO V - Nº 18 - DICIEMBRE 1974



Hablan los protagonistas:

AQUI VIMOS EL OVNI

De la observación del 1 de Enero 1975 en Burgos. Clixé de "La Actualidad Española". En el próximo número ampliaremos la información al respecto, al igual que sobre el caso ocurrido en el Campo de Tiro de Las Bárdenas.

VALLÉE - POHER
BALLESTER - RAMIREZ

Composición del Consejo Directivo del Centro de Estudios Interplanetarios para el bienio 1974-1975

Bajo la Presidencia de Honor de los Sres. Profesor Don Hermann Oberth, Don Antoni Ribera y Don Mariano Velasco

<i>Presidente:</i>	Sr. J. M. CASAS-HUGUET
<i>Vice-Presidente 1.º:</i>	Sr. FRANCESC MELIS
<i>Vice-Presidente 2.º:</i>	Sr. JOAN CREXELLS
<i>Sec. Gral. y Tesorero:</i>	Sr. PERE REDÓN
<i>Vice-Secretario:</i>	Sr. MANUEL MANÉN
<i>Consejeros:</i>	Sr. MIQUEL SOLER
"	: Sr. JOSEP SERRA-PLANAS
"	: Sr. LLUÍS TOMAS-ROIG
"	: Sr. ALBERT ADELL
"	: Sra. TERESA LLARI
"	: Sr. XAVIER PRAT
"	: Sr. FELIX ARES DE BLAS

STENDEK, Servicio Informativo CEI

Es una publicación trimestral del Centro de Estudios Interplanetarios de Barcelona, agrupación fundada en octubre de 1958 e inscrita en el Registro Gubernativo de asociaciones con el número 154, sección 1.ª,

con sede social en: Balmes, 86, entresuelo 2.ª, de Barcelona

Toda la correspondencia dirigida al Centro de Estudios Interplanetarios y a esta publicación deberá enviarse a: CEI, Apartado 282, Barcelona.

Toda reproducción total o parcial de textos, dibujos y fotografías deberá publicarse necesariamente acompañada del nombre, número y página de la revista, añadiéndose las siglas CEI y su dirección. Se agradecerá el envío de un ejemplar.

STENDEK agradecerá el intercambio con otras publicaciones similares. Dirección: STENDEKCEI, Apartado 282, Barcelona.

STENDEK acceptera avec plaisir l'échange avec toutes les publications similaires. Adresse: STENDEKCEI, Apartado 282, Barcelona.

STENDEK will acknowledge with thanks any exchange with similar publications. Address: STENDEKCEI, Apartado 282, Barcelona.

Los conceptos y opiniones sostenidos en los artículos firmados en estas páginas no representan necesariamente la opinión del CEI. Los escritos insertados lo son bajo la responsabilidad de sus autores.

En este número colaboran Don Vicente Manglano y Don Vicente-Juan Ballester Olmos (Erudito Orellana, 14. Valencia 8), y el Capitán Don José-Tomás Ramírez y Barberó, de Zamora.

EDITORIAL



CENTRO DE ESTUDIOS
INTERPLANETARIOS

SUMARIO

Portada, los tres testigos de la observación de Burgos (1 enero 1975) junto a la mancha descubierta posteriormente.

	Págs.
Editorial, por María del Carmen Tamayo.	1
I Cursillo sobre el Fenómeno OVNI en Valladolid.	2
Aterrizaje en San Clemente (nuevos datos), por Vicente Manglano y Vicente-Juan Ballester Olmos.	3
Reunión OVNI en Zamora.	8
"OVNIs: el componente Psíquico" del Dr Jacques Vallée, por Joan Crexells.	9
Valdehijaderos de nuevo, por Pere Redón.	12
La Cibernética y los OVNIs, por el capitán José-Tomás Ramírez y Barberó.	16
Una estructura ovalada iluminada Moedling, por Ernest ger.	21
Correlaciones entre perturbaciones geomagnéticas y relatos OVNIs, por Claude Poher.	24
OVNIs y magnetismo en Puerto Rico, por el Grupo CEOVNI.	30
Los "tractores" de Cervià, por Pere Redón.	33
Von Daniken trasladado a la pantalla.	38
Novedades libros OVNI.	38

Director:
Joan Crexells
Sub-Director:
Pere Redón
Maquetista:
Josep Serra Planas

D.L.: B-21.354-1972.
IMPRIMEIX: Copisteria Mar Blava, S.A. Bailèn, 130. Barcelona 9.

Hace pocos meses que hemos podido comprobar cómo ha cambiado la actitud de la gente ante el fenómeno OVNI en comparación con unos años atrás. Las recientes Oleadas en diversas partes del mundo nos han mostrado que lo que antes se consideraba motivo de chiste o incredulidad ha pasado a convertirse en algo a lo que, como poco, se le concede el derecho a la duda. No es nuevo ya que existen centros que estudian el tema en serio, dándole la importancia que realmente tiene, cualquiera que sea su explicación. Las Universidades se han abierto a ello y ya no todo el mundo sonríe al oír o leer algo relacionado con observaciones de Objetos No Identificados. Esta actitud no es exclusiva de ningún país, es algo que está sucediendo a escala mundial. Y no ha costado poco conseguir ésto.

Pero casi de la noche a la mañana nos encontramos con unos sucesos espectacularmente difundidos que nos hacen volver a muchos años atrás. Nos referimos a las informaciones aparecidas a través de todos los medios de comunicación relacionadas con el IPRI peruano. Poco tienen que hacer horas y horas de estudio, de búsqueda de constantes, de intentar encontrar la verdad en medio de la confusión, ante las noticias sensacionales de supuestos contactos con seres de otros mundos que vienen, cómo no, a mostrarnos lo mal que está el nuestro. Para cualquiera que haya seguido, aunque no sea de cerca, el desarrollo del fenómeno OVNI, los sucesos del IPRI no pueden parecer ni siquiera originales. Este grupo de peruanos ha encontrado una "explicación" a cosas que desde hace años conocemos sin haber podido llegar a ninguna conclusión convincente. Parecen haber encontrado la "verdad absoluta" del tema: por qué se han visto OVNIs entrando en el mar, por qué sus formas son tan diversas, de dónde vienen, por qué y para qué... y hasta el motivo por el que no "pueden" ponerse en contacto con nosotros. En su afán de mostrarnos la verdad, el grupo del IPRI no se ha parado ni siquiera ante fotografías: a todos los OVNIs que en ellas se ven les han encontrado dueño, sin pararse a pensar en que más de una vez se ha demostrado que estas fotos eran totalmente falsas.

No es difícil rebatir las argumentaciones dadas por el grupo peruano, pero no es este el momento ni el lugar para hacerlo. Lo que hay detrás de todo el asunto no lo sabemos y probablemente nunca lo

sepamos. Sólo lamentamos que cosas de este tipo se sitúen en las primeras planas de los periódicos cuando hay otras mucho más importantes, dentro del problema OVNI, pero que por su poca "espectacularidad" permanecen casi en el anonimato. Cuando se lleva tanto tiempo luchando por dar prestigio a algo que indudablemente se lo merece y esto se va consiguiendo, este tipo de sucesos son como echar palas de arena sobre un fuego que comienza a arder después de muchos esfuerzos.

María del Carmen TAMAYO

"Grupo Charles Fort"

de la Federación
de Centros
del Norte de España
organiza el

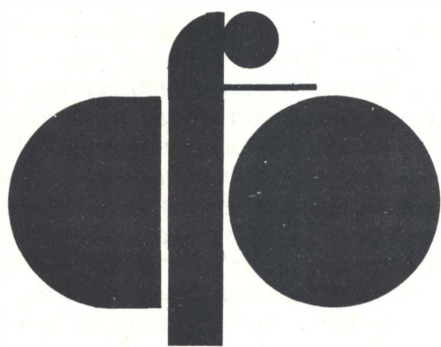

I CURSILLO SOBRE EL FENOMENO OVNI

A lo largo de la semana comprendida entre el 23 y el 29 de noviembre pasado, tuvo lugar en Valladolid el "I Cursillo sobre el Fenómeno OVNI", organizado por el Grupo "Charles Fort" de aquella ciudad, entidad perteneciente a la Federación de Centros del Norte de España. Los actos tuvieron lugar en el edificio de la Caja de Ahorros Popular de la villa.

El programa de actos fue como sigue: Presentación a cargo del grupo "Charles Fort".

¿"Mito o realidad? Planteamiento del Fenómeno y sus posibles derivaciones",

por D. José-Luis Jordán Peña, psicólogo.

"Estadística aplicada a la Ufología" y "Estudio de las observaciones del período 1968-69" por D. Félix Ares de Blas, Ingeniero Superior de Telecomunicaciones y D. David G. López, Ingeniero Superior Aeronáutico.

"El problema del contacto", por D. Enrique Vicente, escritor Técnico en Publicidad.

"Casuística comparada del siglo XX", por el Rvdo. Antonio Felices del Campo, Licenciado en Filosofía Inglesa y Presidente del grupo "Charles Fort".

"Primeros estudios analíticos del problema OVNI", por D. Jesús Ma Alonso García, Profesor Mercantil y Tesorero de "Charles Fort".

"De los orígenes al siglo XIX" y "Protohistoria y desarrollo histórico del Fenómeno OVNI", por D. Jesús Ma Alonso García.

"Perspectiva actual del Fenómeno", por D. Antoni Ribera, Presidente Honorario del CEI y escritor.

Mesa Redonda sobre el tema "OVNI en la Península Ibérica". El Grupo "Charles Fort" trató sobre "Casos en la provincia de Valladolid". CEADI de San Sebastián versó sobre "Hipótesis de trabajo y metódica de investigación en el Fenómeno OVNI". CIOVE de Santander disertó sobre "Los OVNI y posibles huellas en las cuevas cántabras". RNC de Sevilla lo hizo sobre "Arqueología-OVNI, un binomio interesante".

Según informaciones recibidas, estas jornadas constituyeron un éxito, tanto por la participación de asistentes como por el interés de las aportaciones.

ATERRIJAJE EN SAN CLEMENTE (nuevos datos)

por Vicente Manglano y
Vicente-Juan Ballester Olmos.

Este artículo tiene por objeto principal aportar algunas precisiones a la encuesta que, sobre el aterrizaje ocurrido en San Clemente (Cuenca), el 24 de mayo de 1974, ha publicado recientemente nuestro amigo don Enrique Villagrasa, secretario general de *Eridani* (1). Se podrán observar discrepancias con los datos presentados por el investigador madrileño. No es nuestra idea establecer una crítica a sus métodos ni entrar en polémica alguna, sino llamar la atención sobre el hecho frecuente de que investigaciones paralelas puedan llegar a producir algunos resultados dispares, y sobre la enorme dificultad de conseguir, a veces, datos o mediciones exactas, a la vez que realizar el trabajo de encuesta con una absoluta imparcialidad y objetividad.

Las informaciones que se exponen a continuación fueron obtenidas a raíz de

una visita girada a San Clemente por parte de dos miembros de nuestro grupo, Joaquín y Vicente Manglano, el día 6 de junio de 1974, en la que se entró en contacto tanto con el testigo de la observación como con varias personas que habían tenido acceso a las huellas o estaban relacionadas con el caso de alguna forma. Posteriormente se ha mantenido un intercambio de correspondencia con el enólogo, señor H., que, además de gozar de la confianza del testigo señor Demetrio Carrascosa, fue la primera persona cualificada que observó y midió detenidamente las huellas dejadas por el OVNI. Muy importantes fueron los datos facilitados por don José Cebrián Delgado, corresponsal de TVE, Radio Interpeninsular de Cuenca y del *Diario de Cuenca*, quien nos brindó la grabación de su primera entrevista con el testigo, lograda cuatro días después del



FIGURA 1.
X, localización de
las huellas.
Croquis parcial-
mente a escala
(camino-barbecho).

suceso, así como la registrada horas más tarde para su reportaje radiado.

Una revisión comparativa de las declaraciones que el testigo ha hecho en fechas diferentes a personas distintas en torno al suceso, permite demostrar la uniformidad general de su relato, sin que aparezcan contradicciones notorias, salvo algunas variaciones de orden accidental, provocadas por razones que más adelante se mencionarán.

Aunque nuestra impresión es que el observador es fundamentalmente veraz, queremos hacer resaltar que, además de faltarle totalmente la visión de su ojo derecho, lleva habitualmente gafas de sol, no muy limpias por cierto, y que la mayor parte del breve tiempo que duró la observación transcurrió mientras el testigo corría, según sus propias manifestaciones, lo cual resta inevitablemente valor al conjunto de detalles dados por el testigo sobre la configuración del objeto.

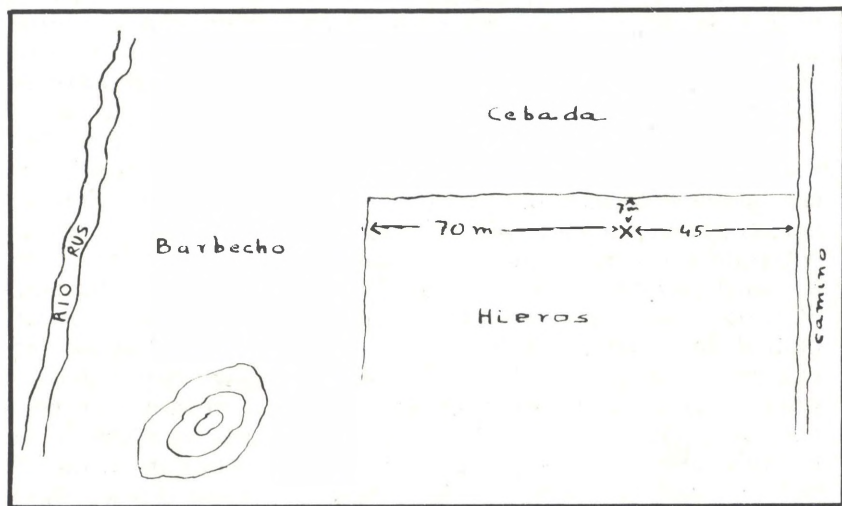
Del croquis expuesto en la *Figura 1* se deduce la primera diferencia con el informe de Villagrasa. El testigo nos aseguró que no "llegó a meterse en el campo" de yerros en donde se encontraba posado el OVNI —que en principio había tomado por un "maquinario". Así, pues, el señor Carrascosa no llegó a menos de 70 metros del objeto, según nuestras medidas (distancia que hay entre las huellas y el límite Este de dicho campo). El propio observador ha variado, en sus declaraciones, la distancia a que estaba del objeto, cifrándola entre los 40 y 70 metros.

Con respecto a las huellas allí encontradas, en el informe citado se reproducen las medidas tomadas por el enólogo, que consideramos son precisas, aunque debiendo hacer notar que las dimensiones de los dos círculos mayores eran de 25 a 30 centímetros, sin poderse afinar más debido al estado del terreno. Existe incertidumbre, también, en el número real de orificios que había dentro de ellos (dos con seguridad, *quizás* tres), el diámetro de los cuales es impreciso, pues el Sr H. nos dijo que tendrían, por lo menos, 3



FIGURA 2.

centímetros. Finalmente, consideramos de interés indicar que las huellas estaban orientadas en sentido Norte-Sur (eje mayor, de 1'50 metros). Véase la *Figura 2*.

Otra diferencia es la relativa a la configuración de los orificios menores de los círculos Este-Oeste. La *Figura 3*, que no ha sido hecha a escala en la imposibilidad de obtener mediciones rigurosas ilustra como dichos agujeros penetraban *oblicuamente* en la tierra, en forma de horquilla, y no perpendicularmente como se aprecia en el artículo antes mencionado. La profundidad de tales orificios no pudo determinarse fielmente. Solamente se tiene el testimonio de un pastor, con el cual nosotros no pudimos hablar. El día de nuestra visita excavamos en las huellas y nos dio la impresión de no tener una

profundidad superior a los 40 centímetros.

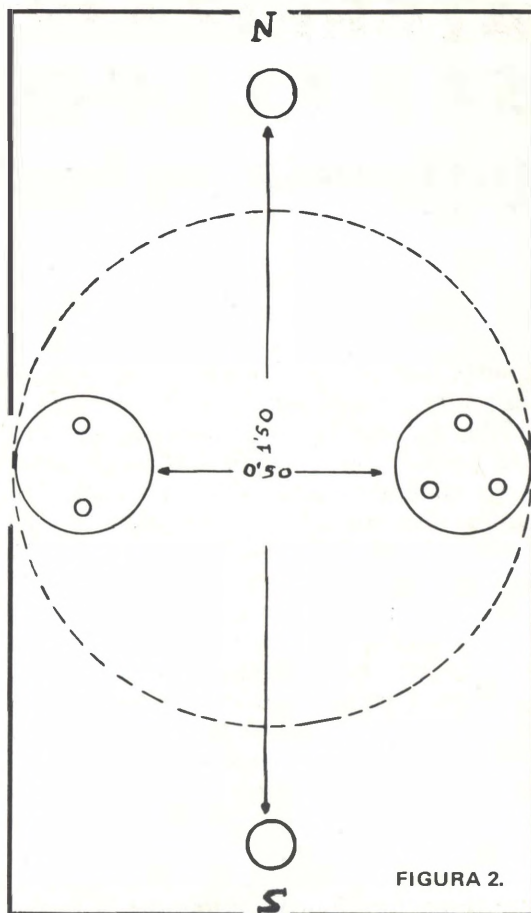
La vegetación del interior de la circunferencia de cerca de un metro de diámetro, que incluye a los dos círculos mayores, no había sufrido una combustión, sino que estaba seca o deshidratada (esto es, no había rastros de carbonización o calcinación). Esto lo comprobamos durante nuestra inspección ocular del lugar del aterrizaje, lo vimos en las muestras que nos entregó el Sr H. —recogidas el día 28—, y lo apreciamos en las fotografías que se nos mostraron, sacadas el 28 y 29 de mayo. Este extremo coincide con la opinión mantenida por varias personas que visitaron las huellas en esas fechas. En el curso de nuestra investigación *in situ*, arrancamos algunas plantas y tampoco observamos en sus raíces signo de combustión.

El Sr H. y otros testigos nos comunicaron haber apreciado grietas en el terreno alrededor de los dos círculos E-W, y terrones que aparentaban haber saltado de su interior. Un dato que puede ser banal o significativo, *chi lo sà*, es que allí mismo se encontró una pequeña piedra cortada limpiamente. Esta no fue recogida, y nosotros no la hallamos en nuestro recorrido por la zona.



FIGURA 3.

La Guardia Civil nos hizo entrega de un material extraído del interior de los orificios más pequeños, que consistía en una reducida cantidad de piedras y tierra, cuyo color superficial era gris plomizo. Dicha muestra ha sido, a su vez, entregada a un departamento de análisis para su estudio. En el momento de redactar este escrito todavía no contamos con los resultados que puedan derivarse. En cuanto se disponga de ellos, serán dados a conocer por medio de esta misma publicación, pues consideramos que no debe desdeñarse la oportunidad de disponer de un doble e independiente examen de laboratorio.

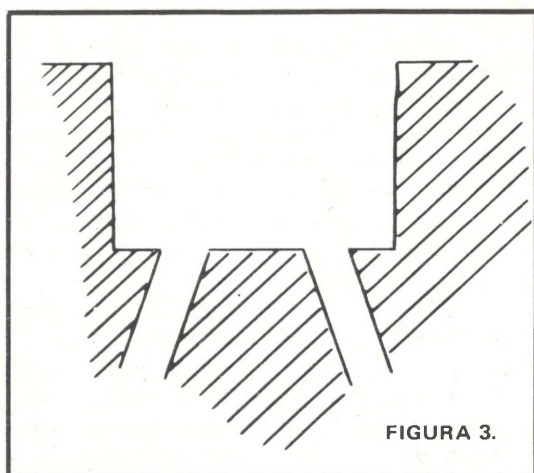

FIGURA 4.
En la parte superior, Muestra A.
En la inferior,
Muestra B.

Acerca del olor que despedía el lugar de aterrizaje, que el testigo calificó de "fuerte" y caracterizó como de "azufre quemado", únicamente podemos añadir aquí que un compañero del enólogo no percibió ningún olor, habiendo olfateado cuidadosamente los orificios, si bien debemos puntualizar que lo hizo cuatro días después de la observación.

Se tomaron dos muestras del suelo de San Clemente, una del mismo centro de las huellas (A) y otra de un lugar alejado del punto del presunto aterrizaje (B), a modo de patrón o *muestra testigo*. Un estudio de la radiactividad de ambas muestras fue efectuado en el Instituto de Física de la Facultad de Ciencias de la Universidad de Valencia (2), el once (A) y el doce (B) de junio. Usando un Multicanal Didac 4.000, provisto de detector de centelleo de Yoduro de Sodio activado con Talio, se hallaron los espectros correspondientes y se ha deducido que los elementos radiactivos que los integran son los corrientes para las tierras que el Instituto ha estudiado con anterioridad en la provincia de Valencia. Esto es, no se detectan vestigios anormales de radiactividad (en lo concerniente, al menos, a elementos de *larga vida*).

La muestra A dio $18'9 \pm 0'7$ c.p.s./kg (cuentas por segundo por kilogramo de tierra), y la B dio $17'5 \pm 0'8$ c.p.s./kg, no encontrándose ninguna diferencia significativa entre ambas muestras, puesto que la observada cae dentro de los límites de error usuales. En la *Figura 4* se distingue una excelente correlación entre los espectros, confirmando visualmente la estimación numérica.

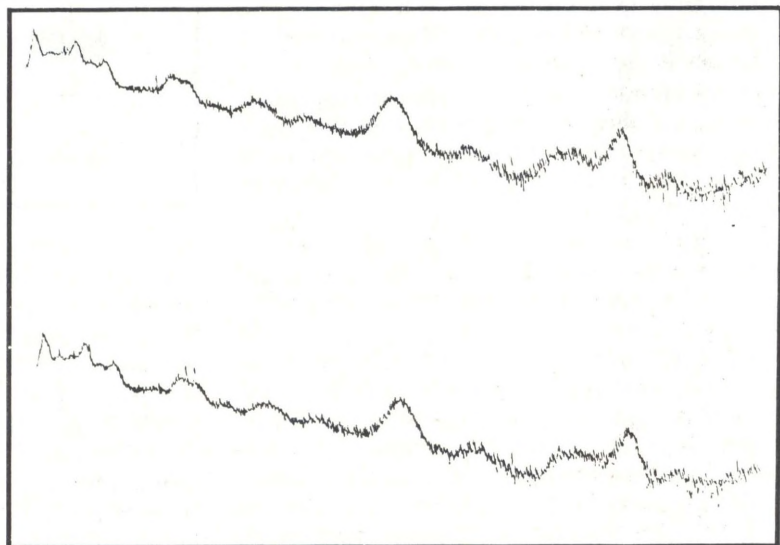
Interrogando al testigo sobre las dimensiones y características del OVNI, así como al estudiar las dos grabaciones anteriores, notamos una gran *imprecisión* en los datos aportados. El tamaño del objeto, por ejemplo, lo asemejó al de una "cabina de camión grande". Sobre los soportes, dijo que éstos terminaban en "porras", y que tenían "más de dos metros". Posteriormente le remitimos, a través del Sr H., 20 dibujos de posibles formas de

patas. La que más le recordaba las del aparato, pero sin seguridad, es la dibujada en la *Figura 5*.

Acerca de las ventanillas, en la grabación primera afirmó que eran "lo menos 20 ó 30"; luego ha dicho que por el lado que a él "le pescaba" eran seis o siete, número que ha mantenido. En nuestra opinión, la cifra inicial se refiere a su cálculo del total de aberturas que podría tener el objeto. Nos dijo que su color era blanco, señalando un azulejo, y desde el principio manifestó que estaban rodeadas de "cuatro dedos" de algo de color negro, que él comparaba con los neumáticos de un automóvil. La descripción de su forma nos pareció poco precisa, por lo que procedimos a remitirle una serie de seis dibujos, incluyendo la forma octogonal dada por Villagrana. Señaló la reproducida en nuestra *Figura 6* como la más aproximada.

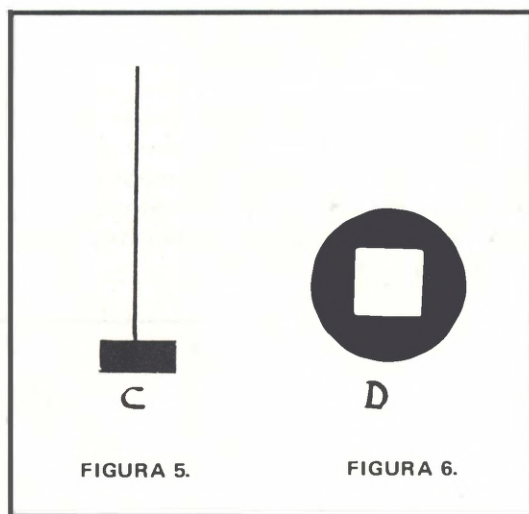

En cuanto a la forma del OVNI, siempre ha sostenido que era como la de dos paraguas o dos boinas unidas por su base. En su presencia hicimos varios dibujos y rechazó, riéndose, la ovoidal, diciendo que eso era un huevo. Más adelante le hicimos llegar una serie de dibujos, confeccionados según sus explicaciones, considerando como el más exacto el que aparece en la *Figura 7*, parte izquierda). Al recibir el informe del Secretario de *Eridani*,

FIGURA 7.

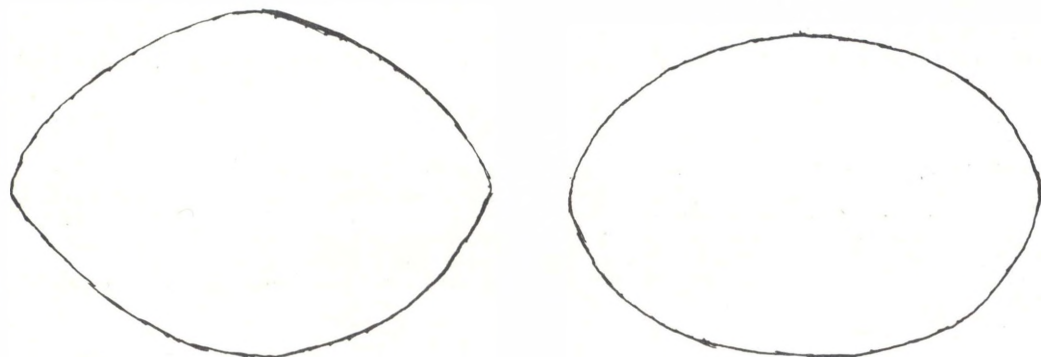

A la izquierda, dibujo citado en el texto. A la derecha, dibujo Villagrasa.

volvimos a mandarle, siempre por intermedio del Sr H., dos dibujos más: éstos eran copias del dado por Villagrasa y del que el testigo nos había asegurado, ratificándose en el segundo.

Por todos estos datos ciertamente ambiguos, la corta duración del episodio y las condiciones de observación, no nos parece sea factible aventurar un modelo a escala del objeto visto, reuniendo suficientes garantías de verosimilitud.

Sobre el comportamiento del observador, debemos decir que, según nos declaró personalmente, su motocicleta le derrapó cuando comenzó a salir humo del OVNI y empezaron a saltar piedras; que no sintió miedo del fenómeno y que su carrera se debió al temor de que le alcanzaran las piedras. De hecho, el Sr Carrascosa no dio la vuelta, sino que corrió hacia un montículo situado a su derecha. Caso de haber vuelto atrás, hubiera perdido de vista el objeto enseguida, pues el terreno, en esa dirección, desciende hacia el río Rus.

Con relación al despegue del objeto,

no se nos habló de que éste replegara las patas-soporte, ni tampoco de la existencia de toberas. Ahora bien, nuestro *modus operandi* consistió en hacer hablar libremente al testigo, procurando no sugerirle nada; cuando citaba una característica o un parámetro, tratábamos de ampliarlo y de conseguir detalles complementarios. Es por ello posible que, obrando así, omitiera alguna de estas informaciones. De cualquier manera, fue bien explícito al indicar que, al elevarse, *todo* el objeto giró "como un trompo", no sólo las supuestas ventanas.

El testigo se refirió en nuestra entrevista y en las mantenidas con el Sr Cebrián, al escaso ruido producido por el objeto, apenas el silbido de un cohete. Realizamos ante él varios silbidos y su aseveración nos hace creer que se trataba de un sonido semejante al emitido por un cohete de pólvora, no al de un avión a reacción.

Una última consideración. Los yeros que rodeaban las huellas no fueron hollados. Según los agricultores, si éstos son

pisados en la época de la floración ya no vuelven a quedar rígidos. Los primeros testigos de las huellas encontraron dichas plantas secas pero erectas, de donde deducimos que nada ni nadie, procedente del objeto, descendió durante el tiempo que permaneció en tierra.

Sea lo que fuere el extraño objeto, se ajusta extraordinariamente a la tipología

I de Vallée (3) o a los *encuentros cercanos de segunda clase* de la clasificación Hynek (4), y estamos muy de acuerdo con la conclusión de un miembro de la Guardia Civil local, con cuyas palabras finalizamos este trabajo: "Un algo hubo allí".

Valencia, Diciembre de 1974

(1) "Aterrizaje en Cuenca". STENDEK, Vol. V, No. 17, septiembre 1974, pp. 25-28.

(2) Agradecemos a Don José Belda, licenciado en Ciencias Físicas y miembro del IFIC, su amable colaboración en el estudio radiactivo de las muestras de San Clemente.

(3) Vallée, Jacques. *Fenómenos Insólitos del Espacio*. Ed. Pomaire, Barcelona 1966.

(4) Hynek, J. Allen. *The UFO Experience*. Ed. Henry Regnery Co. Chicago (EE.UU.) 1972.

(5) Vaya nuestro agradecimiento a Don Joaquín Manglano, por su participación en la encuesta y por su lectura del presente manuscrito.

reunión OVNI en zamora

Los días 10 y 11 de Diciembre pasado tuvieron lugar en Zamora sendas conferencias sobre el tema OVNI en la Casa de la Cultura, organismo dependiente del Ministerio de Educación.

La primera corrió a cargo de Don Federico Acosta Noriega, Doctor en Derecho y Juez Municipal de Zamora, que disertó sobre "Posibilidades, realidad y justificación de los Platillos Volantes".

La segunda charla tuvo como ponente a Don José-Tomás Ramírez y Barberó, Capitán de Infantería y Piloto de V.S.M., quien trató sobre "la Oleada en España de 1974".

A las mismas asistieron gran número de personas, las cuales siguieron atentamente ambas exposiciones. En la segunda, se proyectaron varias diapositivas de presuntos OVNI's cedidas gentilmente por el CEI de Barcelona.

Al final de cada conferencia se entabló un animado coloquio en el que tomaron parte activa, entre otros, Don Luis Atance Oter, Doctor Ingeniero de Caminos y Puentes y Delegado Provincial del Ministerio de Obras Públicas, y Don Modesto Vega Alonso, Licenciado en Ciencias Físicas y Catedrático de Física en el Instituto de Zamora.

En un principio estaba proyectada la asistencia y participación al ciclo de conferencias de los acreditados ufólogos valencianos Vicente-Juan Ballester Olmos y Miguel Guasp, pero debido a problemas de última hora, ello no fue posible, quedando pendiente su asistencia para una segunda parte que tendrá lugar durante la próxima primavera.

«OVNIS: EL COMPONENTE PSÍQUICO»

del Dr Jacques Vallée.

La revista norteamericana *Psychic* incluía, en su número de enero-febrero de este año, un interesante artículo del Dr Jacques Vallée, personalidad bien conocida de nuestros lectores. El trabajo en cuestión lleva el título de "*OVNIS: el componente psíquico*". Debido a su extrema amplitud, hemos preferido presentar unos extractos del mismo, acompañándolos de algunas consideraciones personales al respecto.

* * *

UN PUENTE MUY FRAGIL...

"Todavía no se ha establecido ningún puente entre los miles de casos no explicados y la evidencia de que existen fenómenos psíquicos tales como psicogénesis, la profecía y la telepatía. La finalidad de este artículo es fomentar el establecimiento de este puente".

Sin embargo, la mayoría de las observaciones citadas por el Dr Vallée *no son* representativas del Fenómeno OVNI en general y menos aún de la casuística *Tipo I* en particular. Si bien en teoría la llave del enigma OVNI se debe encontrar en los casos de contacto, creemos que hay que ir con mucho tiento a la hora de seleccionar hechos para sacar consecuencias generalizables y válidas. Al fin y al cabo, no está demostrado, ni mucho menos, que un tanto por ciento *significativo* de testimonios de sucesos fiables de contacto hayan obtenido *a posteriori* facultades paranormales. Lo que sí parece ser cierto es que los OVNI y sus ocupantes pueden provocar efectos físicos en los seres vivientes de nuestro mundo (plantas, animales

y, naturalmente, humanos); gran número de casos dignos de fiar así lo avalan. Sin embargo, afirmar que tales efectos son producidos *expresamente* con esta intención por las inteligencias que manejan los OVNI, ello es entrar en el terreno nebuloso de la especulación.

¿CUAL EXPLICACION?

"Si los extraterrestres u otras inteligencias no terrestres quisieran pasar inadvertidos por parte de las autoridades y de la iglesia, permanecer indetectables al sistema militar y no perturbar los niveles políticos y administrativos de una sociedad, y al mismo tiempo implantar en lo profundo de dicha sociedad dudas de alto alcance sobre sus principios filosóficos básicos, es esta exactamente la clase de nota semántica que ellos tendrían que pulsar". (El autor ha hecho referencia a un caso en que un presunto ocupante de un OVNI preguntó a un testigo: ¿Estoy en Italia o en Alemania? .)

"Al mismo tiempo, desde luego, tal proceso tendría que proporcionar su propia explicación para hacer imposible la detección final. En otras palabras, tendría que proyectar una imagen plausible o razón un poco más allá de la estructura de creencia de la sociedad a la cual se dirigiera. Creo que la creencia corriente entre la mayoría de "los entusiastas de los platillos volantes" de que los OVNI son naves empleadas por visitantes de otros planetas encaja precisamente en esta estructura, enmascarando así la naturaleza real infinitamente más compleja de la inteligencia y la tecnología que da origen a los avistamientos".

Bien, lo antedicho es *otro* aspecto del problema: si "ellos" desean mantenerse ocultos o no quieren un contacto abierto y general, tiene su lógica el que actúen como lo hacen. Desconocemos las razones de su comportamiento, aunque intuimos alguna posible explicación del mismo. Y ello es tan válido tanto si proceden de otro sistema solar, como si provienen de un universo paralelo, del futuro, etc., etc. En el estadio actual del problema, la *Hipótesis Extraterrestre* es la que presenta menos inconvenientes desde todos los puntos de vista. Sin embargo, no podemos dejar de decir que los trabajos investigativos sobre el Fenómeno, en el fondo, no se ven afectados por esta hipótesis de gabinete: se trata, al fin de cuentas, de estudiar y analizar hechos, *independientemente* de su posible origen y explicación final.

Por otro lado, si bien la creencia corriente entre la mayoría de "los entusiastas (?) de los platillos volantes" es la de que proceden del espacio exterior, ello no impide que algunos formulen dudas acerca de la naturaleza *real* del Fenómeno: ¿son de verdad como los vemos o bien "ellos" intentan disfrazarse en cada época de nuestra historia según unas formas más o menos convencionales?

Finalmente, debemos advertir que aún en el caso de tratarse de visitantes extraterrestres, nos encontraríamos ante una explicación que no nos aclararía casi nada el misterio; la pregunta clave es, según mi opinión: ¿por qué están aquí? o ¿qué hacen en nuestro planeta?

OPINA LA "UNIVERSIDAD INVISIBLE"

Los párrafos que se reproducen a continuación no son producto personal del Dr Vallée, sino que han sido discutidos en "conversaciones particulares con científicos profesionales que forman la *Universidad Invisible de la investigación sobre los OVNI*s". Estas son:

1.— *Las cosas que llamamos OVNI*s ni son objetos ni vuelan. Pueden desmaterializarse, como lo muestran algunas fotografías recientes, y violan las leyes del movimiento según nosotros las conocemos.

2.— *Los OVNI*s han sido vistos a través de toda la historia y han proporcionado consistentemente su propia explicación dentro del marco de cada cultura. En la Antigüedad fueron considerados como dioses; en los tiempos medievales como magos; en el siglo XIX como genios científicos. Y finalmente, en nuestro propio tiempo, como viajeros interplanetarios.

3.— *La tendencia corriente de aceptar los testimonios de OVNI*s como "evidencia" de visitas de viajeros del espacio es una non sequitur. El fenómeno podría ser una manifestación de una tecnología avanzada en un sentido mucho más complejo, que implicaría, por ejemplo, universos que se interpenetraran. Si el espacio y el tiempo no son tan sencillos en estructura como hasta ahora ha supuesto la física, entonces la pregunta: "¿de dónde vienen?" puede hasta no tener sentido.

4.— *La clave para una comprensión del fenómeno OVNI* puede estar en los efectos psíquicos que produce (o en los estados de conciencia que hace posibles) en algunos observadores, cuyas vidas experimentan un cambio profundo y en las cuales se desarrollan aptitudes extraordinarias a las cuales pueden encontrar difícil adaptarse. La proporción de los testigos que publican relatos de estas experiencias parece ser muy pequeña comparada con el número de casos de los que se han hecho informes confidencialmente.

5.— *El contacto entre los percipientes humanos y el fenómeno de los OVNI*s se da bajo condiciones controladas por el último. Su característica fundamental es un invariante de absurdo que lleva al rechazo de la historia por parte de las capas superiores de la sociedad a la que se dirigen y a la absorción a un nivel inconsciente profundo de los símbolos transmitidos por el encuentro. El mecanismo de esta "resonancia" entre el símbolo del OVNI y los arquetipos del inconsciente humano ha si-

do ampliamente demostrado por Carl Jung, cuyo libro *Platillos Volantes** hace muchas referencias al antiquísimo significado de "los signos en el cielo".

Debe estar claro que no estoy considerando el fenómeno de los OVNI's como el juego incontrolable e imposible de conocer de un orden superior de seres. Ni es probable, en mi opinión, que un encuentro con este fenómeno añadiera al ser humano nada que no tuviera ya —posiblemente a un nivel inconsciente. Todo sucede, en mi opinión, como si el fenómeno fuera el producto de una tecnología que siguiera normas y pautas bien definidas, aunque fantásticas, medidas por las normas humanas ordinarias. El fenómeno no ha planteado hasta ahora, al parecer, ninguna amenaza a la defensa nacional, y parece ser indiferente al bienestar de los testigos individuales, lo que lleva a muchos a pensar que podemos estar en presencia de un fenómeno de la naturaleza no descubierto todavía. Una hipótesis que merece ciertamente muy seria consideración.

Pero su impacto en dar forma a largo plazo a la creatividad y a los impulsos inconscientes del Hombre es probablemente enorme. El hecho de que no tenemos metodología para estudiar este impacto es únicamente una indicación de lo poco que sabemos sobre la debilidad de nuestra penetración en lo que respecta a nuestras propias mentes".

Evidentemente, es menos ingrato especular sobre posibles efectos parapsicológicos en *algunos* testigos que sobre los efectos físicos (huellas, marcas, zonas quemadas, apagones, paros...) en plantas, animales, seres humanos y máquinas o instrumental construido por estos últimos.

¿Los extraños poderes de Uri Geller se deben a una intervención de los OVNI's? Y mientras discutimos el asunto, "ellos" siguen sobrevolando ciudades, complejos industriales, militares y atómicos, aeropuertos, bases de lanzamiento de cohetes, zonas en guerra, aviones, barcos

y coches, campos yermos o sembrados, mares, océanos, ríos, lagos, montañas, valles y desiertos... con un mutismo sobrecogedor. Entonces creemos llegado el momento de formular una pregunta: ¿de verdad "la clave para una comprensión del Fenómeno OVNI puede estar en los efectos psíquicos que produce (o en los estados de conciencia que hace posibles"? Y también: ¿estamos "ante un fenómeno de la naturaleza no descubierto todavía", pero detectable por radar, visible para el ojo humano y que puede impresionar placas fotográficas y cintas vírgenes, que motiva el despegue de aviones de combate de las Fuerzas Aéreas de varios países y que, en definitiva, es denunciado por individuos de todas las clases sociales, escalas culturales, creencias religiosas, ideas políticas, de todas las razas y continentes, con unas descripciones que siguen unas constantes más o menos variables? Y aún: si "ellos" parecen rehuir el contacto con los humanos, pero por otra parte producen efectos psíquicos sobre algunos testigos, ¿cómo se compaginan ambas cosas cuando se quiere dar más importancia o se generaliza el segundo término?

¿CONVENCER A LOS YA CONVENCIDOS?

Todo parece que estemos intentando convencer a un escéptico. Y este no es el caso del Dr Vallée. Lo único que nos ha movido a escribir estos comentarios ha sido el recordar la complejidad del Fenómeno OVNI.

La idea lanzada por el Dr Vallée no es nada despreciable. Es un intento más de aplicar una ciencia humana al Problema. Afortunadamente, creemos que ello ha sido motivado más que por convicción por el desánimo producido ante lo poco que se ha avanzado con la aplicación de otras técnicas.

En efecto, la Parapsicología se ha puesto de moda entre algunos investigadores y Centros dedicados al tema OVNI.

(*) Carl Gustav Jung, "Sobre cosas que se ven en el cielo". Editorial SUR, Buenos Aires 1961. NDLR

Y cuando se mezclan ambas cosas, los resultados suelen ser, casi siempre, unas interminables especulaciones que nunca tocan fondo.

Seguiremos trabajando en la confianza de que tarde o temprano se hallarán nuevas constantes que nos ayudarán a reconstruir este rompecabezas, sin que por

ello tengamos necesariamente al alcance de la mano la solución del problema. Sin embargo soy de la opinión que la Parapsicología poco nos podrá ayudar en este empeño.

Joan CREXELLS

VALDEHIJADEROS, de nuevo

por Pere Redón.

Cuando pusimos punto final al artículo sobre el caso de Valdehijaderos, aparecido en *STENDEK* 17, éramos conscientes de que quedaban muchos detalles y puntos oscuros en los que no se había profundizado lo suficiente, a pesar de que la investigación efectuada hasta aquel momento era muy completa y detallada. Por tanto, nos pusimos nuevamente a trabajar con el fin de reunir aquello que pudiera ser de interés, tanto para nuestro archivo, como para nuestros lectores, si bien nos percatamos de que el camino a seguir no sería precisamente sencillo, pues el hecho de tratarse de un caso ocurrido en un punto tan alejado nos impedía totalmente desplazarnos personalmente para realizar la oportuna encuesta. De todos modos contamos una vez más con la buena voluntad de nuestro amigo D. Vicente Rico Gil, residente en Béjar, gracias a quien habíamos obtenido los pormenores del caso publicado, como queda dicho, en el número anterior.

No obstante, en esta ocasión se nos presentaba una nueva dificultad: el testigo, Maxi Iglesias, había dejado de residir en la zona ya que, al acercarse la fecha de su incorporación al ejército para realizar

el servicio militar, había ido a vivir a casa de sus padres en Salamanca, con el fin de pasar con ellos las últimas semanas.

CUESTIONARIO DE 15 PREGUNTAS

Teníamos el convencimiento de que el esfuerzo a realizar era necesario, ya que nos hallábamos frente a uno de los mejores casos ocurridos en nuestra península. Reuniendo y estudiando todo el material en nuestro poder (cartas intercambiadas con nuestro corresponsal, grabaciones, dibujos, etc.), redactamos junto con nuestro compañero Joan Crexells un cuestionario de quince preguntas con el fin de remitirlas a D. Vicente Rico Gil, para que éste las pasara al testigo y así obtener nuevos datos y aportaciones. Podemos adelantar que esos quince puntos se referían, principalmente, a las reacciones del testigo, a detalles de los objetos observados, a los seres aparecidos y a los efectos del suceso sobre el camión, la vegetación y el suelo de la zona.

Esta serie de preguntas iría seguida de otra, pero ya nos fue imposible hacérselas llegar al muchacho, dado que había deja-

do ya su lugar de residencia y se había incorporado al ejército. Esto no quiere significar que vayamos a renunciar a ello, solo deberemos dejar pasar unos meses con el fin de proseguir con nuestra investigación.

Seguidamente pasaremos a detallar todo aquello que pudiera ser de interés para el lector, aunque debemos advertirle que encontrará alguna repetición con lo dicho en el artículo anterior, pero lo consideramos necesario a fin de poder situar mejor los hechos.

El testigo, Maxi Iglesias

Uno de los puntos de gran interés para la investigación era saber si había o no testigos de la vuelta del muchacho a la población, en las dos ocasiones. Hemos podido saber que Maxi no vive con su familia —ésta reside en Salamanca—, sino en casa del dueño del camión, en la que entra y sale por las noches cuando le apetece sin que ello suponga tener que despertar a los amos de la mansión. Por esta razón, se llegó a pasar desapercibida en ambas ocasiones. Pero, al parecer, a la mañana siguiente, varias personas le vieron el mono sucio de barro seco, entre ellas el propietario del camión, D. Aquilino, la Guardia Civil del destacamento de la población y los vecinos de la casa situada frente al lugar en donde se encierra el vehículo. A pesar de esto, Maxi sólo contó a D. Aquilino el motivo por el cual se había manchado de aquella forma el mono de trabajo.

El camión

Como ya había quedado apuntado en el artículo anterior, el camión conducido por Maxi es de la marca "Avis" y va equipado con un motor sistema *diesel*. Al vehículo le habían colocado una batería nueva muy pocas semanas antes, por lo que extrañó a todos lo ocurrido con el sistema de arranque. Sabemos que en la mañana del día 23 de marzo, al no poderlo poner en marcha, tuvieron que empujarlo un buen trecho para que funcionara, ya que



YA MAS PERFEZTA

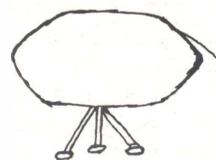

MAXIMILIANO IGLESIAS

Así eran las naves posadas en el suelo.

tanto a D. Aquilino y a su hijo, como a la Guardia Civil les fue del todo imposible ponerlo en marcha de forma convencional. Seguidamente lo llevaron al taller "Roger" de Béjar, en donde lo revisaron ante el testigo, diciéndole que la batería estaba totalmente descargada y que si ello volvía a ocurrir debería cambiarla por una de nueva. Maxi no hizo comentario alguno acerca de la posible causa de la descarga de la batería, aunque a decir verdad tampoco se lo preguntaron, pues en aquellos momentos solamente unas pocas personas, entre las que se encontraba la Guardia Civil, estaban al corriente de los sucesos del día anterior.

Recordemos al lector que en buena parte de los sucesos de este tipo, en los que se han constatado paros de motores, éstos eran de explosión y no del sistema *diesel* (en los que quizás podría haber actuado la presencia de un campo magnético de considerable fuerza).

Nueva aportación relativa a las naves

Se ha podido comprobar que las dos naves de la primera observación y las tres de la segunda eran exactamente iguales, diferenciándolas únicamente la luminosidad que producía cada una de ellas.

Teníamos gran interés en concretar todo lo referente a las patas sobre las que se sustentaban los objetos, el número y su disposición, ya que ello quizás no había

quedado suficientemente claro.

Estas arrancaban del punto central de la parte inferior de los objetos; tenían forma de trípode y con una longitud aproximada de medio metro, lo que significa que los objetos se hallaban prácticamente a ras de suelo.

También nuestro interés estaba centrado en la forma de los objetos, así como en el hecho de que tuvieran alguna protuberancia o abertura visible a través de la cual pudieran haberse observado detalles del interior. Nada de esto fue visto, a pesar de que Maxi, al final de la segunda observación, cuando se acercó a una distancia mínima de los seres que se hallaban trabajando en la cuneta, tuvo gran empeño en fijarse e intentar distinguir por donde habían salido de la nave que estaba posada en el centro de la carretera.

Detalles adicionales referentes al terreno y zona del suceso

Debido a sus obligaciones profesionales, nuestro informador D. Vicente Rico Gil (funcionario de la Administración de Justicia) no pudo desplazarse de inmediato al lugar de la observación, realizándolo semanas después en compañía de D. Valeriano García Guijo, residente en Horcajo de Montemayor, persona que conoce perfectamente la zona por ser su lugar de trabajo (cuenta con 30 años de experiencia como conductor de camiones) y que estaba al corriente de la vivencia del joven Maxi, en este momento ya incorporado a filas.

Mediante esta visita al lugar de los hechos se ha logrado establecer que el punto kilométrico es el 7 entre los hectómetros 2 y 3 de la carretera local No. 135, de Béjar a Sotoserrano. Dicha carretera discurre por una zona rica en pastos y arbolado, siendo muy escasa o casi nula la tierra dedicada al cultivo, por lo que la explotación ganadera es la riqueza de la comarca.

En el lugar del avistamiento sólo pasa un tendido telefónico, sin que existan otros de cualquier naturaleza; no hay tam-

HERRAMIENTAS CON LAS QUE SX CABABAN



MAXIMILIANO IGLESIAS

Las dos "herramientas".

poco en la zona instalaciones especiales.

El punto antes mencionado se halla a 1 km de Valdehijaderos (dirección Sotoserrano) y a 3 km de Horcajo de Montemayor (dirección Béjar), pues entre Valdehijaderos y Horcajo la distancia es de 4 km. Esta zona está llena de arbolado y fincas de pastos con más o menos declive, pero el punto que indicamos más arriba está en una zona despejada. A la derecha de la carretera que va de Horcajo a Valdehijaderos existe una gran extensión de terreno llano, de hierba o más bien maleza de mata baja, con un ligero declive en altura en relación a la carretera. Muy cerca de esta zona abierta y despejada hay una casa de campo deshabitada. A la izquierda, según la distancia indicada, en plano inferior en relación con la carretera, hay otras fincas pequeñas acotadas o amojonadas con paredes de piedra y algún arbolado. La carretera, de unos cuatro metros de anchura, posee un firme descarnado y arenoso, se halla en muy mal estado, no posee arcenes y en el lugar concreto de los avistamientos existen unas discretas cunetas en plano superior sobre las que al parecer se hicieron las incisiones. El lugar es poco transitado y a altas horas de la noche o de madrugada el tráfico es nulo.

CONFIRMACION DE LOS HECHOS POR OTRAS PERSONAS

Durante la visita del Sr Rico al lugar de los hechos, su acompañante, el camionero Sr Valeriano García, aportó sin dárles la importancia que tienen unos datos que reafirman lo relatado por Maxi. Mencionó el Sr García que en la noche o madrugada del día de los avistamientos —es decir, el 21 de marzo—, había fallecido en Horcajo un vecino de la localidad. La familia y amigos estaban esperando a otros familiares procedentes de Barcelona, quienes habían anunciado que acudirían al pueblo para asistir al entierro. Durante la noche, mientras aguardaban a que llegasen de un momento a otro, observaron desde Horcajo una gran iluminación a tres kilómetros en dirección a Valdehijaderos y pensaron que se trataba de los faros del automóvil de las personas que esperaban, pero se extrañaron al ver que el tiempo pasaba y éstos faros ni se aproximaban ni acababan de llegar, ignorando de donde procedían y a qué se debían tales luces o iluminación.

PUNTO FINAL

Como hemos apuntado al principio, tenemos entre manos un buen caso, un caso en el que aparecen unas características infrecuentes en los Tipos I con ocupantes ocurridos en la Península Ibérica, aun-

que quizás ello se deba a que la casuística de este tipo de observaciones no es muy rica aquí. Decíamos también que iba a ser difícil conseguir nuevos datos y aportaciones, dadas las circunstancias en las que se encuentra el testigo. Nos habría gustado poder ofrecer al lector un apartado firmado por un grupo de personas que, pocos días después de hacerse pública la noticia, fue al lugar desde Madrid, pues hemos tenido conocimiento de que se trataba de personas conocedoras del tema y al parecer cualificadas, las cuales observaron detalles que habían pasado desapercibidos a los que hasta aquel momento se habían desplazado a Valdehijaderos.

Ellos podrían haber aportado datos de gran valor al caso, pero hasta ahora nos ha sido imposible ponernos en contacto con ellos.

Por otra parte, el lector habrá podido comprobar que hemos hallado de una forma indirecta una confirmación de los hechos en la potente iluminación observada por el grupo de personas que esperaba la llegada de unos familiares. Evidentemente, esa iluminación les sorprendió tanto por lo desconocido, como por su situación, pues de haberse tratado de una luz que les resultara familiar en nada les hubiera llamado la atención. Este detalle, que quizás se considere sin importancia, es un buen punto de apoyo de todo el caso, ya que generalmente se considera co-

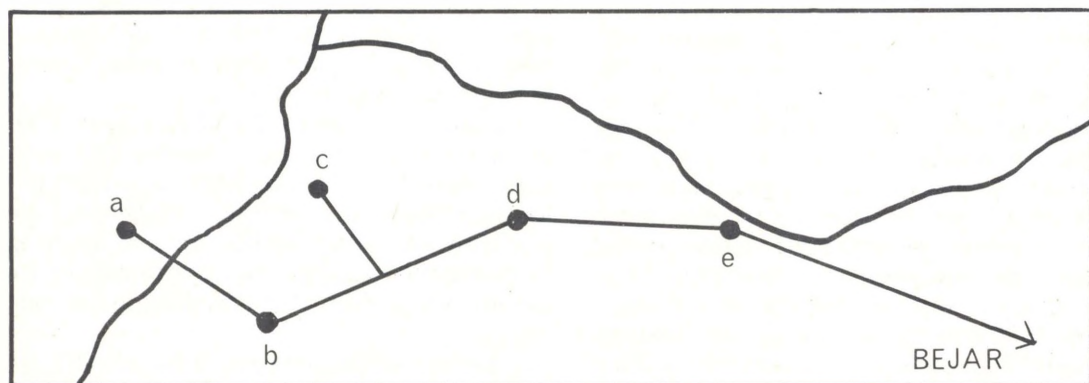

PLANO DE LA ZONA

a, Sotoserrano; b, Colmenar de Montemayor; c, Pinedas; d, Horcajo de Montemayor; e, Valdehijaderos.

mo factor negativo el que solamente haya habido un testimonio únicamente ("*testus unus, testus nullus*"). Estamos en la creencia de que se trata no solamente de un buen caso digno de estudio, sino, nue-

vamente, de un suceso real en el que el testigo cuenta de forma sencilla y sin ambages su vivencia.

Pere REDON

LA CIBERNETICA Y LOS OVNI S

por el capitán José Tomás Ramírez y Barberó.

Nuestro buen amigo Don José Tomás Ramírez y Barberó, a quien el lector ya conoce a través de su colaboración en STENDEK 17, se interesó por el Fenómeno OVNI a raíz de la Oleada de 1968/69.

Recientemente ha realizado un excelente trabajo sobre el "Flap" de la pasada primavera bajo el título de "Monografía Analítica de la Oleada Española de 1974", labor que ha llevado a cabo en solitario —utilizando material de nuestro archivo— y que ha consistido principalmente en la aplicación de todas las leyes y constantes descubiertas hasta el momento dentro de la fenomenología OVNI.

La dificultad de prever mediante el cálculo todas las particularidades del funcionamiento de una máquina, crece con su complejidad, la cual llega a alcanzar a veces un grado tal, que la resolución por los métodos matemáticos normales del sistema de ecuaciones del que depende el comportamiento de un aparato, exige más tiempo y cuesta más dinero que la construcción de un prototipo. Para paliar este problema hace tiempo que se inventaron unos ingenios cibernéticos denominados "máquinas analógicas" o "analizadoras diferenciales", que proporcionan sus resultados en forma de curvas que representan matemáticamente las soluciones buscadas.

La expresión mediante ecuaciones del funcionamiento de cualquier dispositivo, aparato o instalación, se consigue descom-

poniéndolo en elementos simples y expresando las relaciones que existen entre ellos. Tales elementos no deben confundirse con las piezas de una máquina, sino que son magnitudes físicas cuyo conocimiento permite determinar en cada instante el estado del dispositivo.

Consideremos un OVNI que se mueve en la atmósfera terrestre después de haber sido "soltado" por su nave nodriza (1): los elementos que permiten determinar su posición en cada instante son: su altitud, la distancia recorrida horizontalmente (o sea en proyección) y su ángulo de inclinación.

Sin embargo, para describir completamente el estado de ese OVNI, hay que añadir a estos elementos o parámetros físicos la fuerza de tracción del motor y la

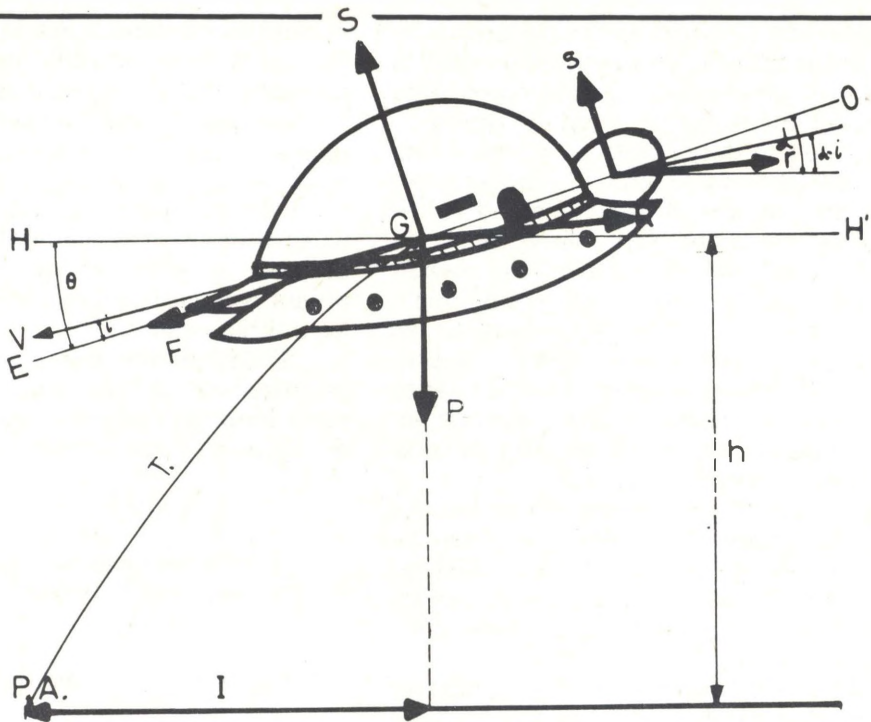

- P.A.= Punto de Aterrizaje
- I = Distancia Recorrida
- T= Trayectoria
- P= Peso Ovni
- h= Altura Ovni
- G= Centro de Gravedad Ovni
- F= Traccion Motor
- δ = Angulo del Timon de profundidad
- i= " de Ataque del viento
- δi = " de Ataque del Timon por el viento
- θ = " de Cabeceo o Incliracion del OVNI
- V= Velocidad \longleftrightarrow Viento
- S-R= Componentes de la resistencia del aire sobre el Ovni (Sustentacion y Resistencia)
- s-r = Id. sobre el Timon de profundidad
- \overline{EO} = Eje Anteroposterior del Ovni
- $\overline{HH'}$ = Horizonte Ovni

FIGURA 1.

posición del posible timón de profundidad. Estos últimos elementos son aquellos sobre los que el posible piloto o robot de dirección puede ejercer su acción directa.

Lo que se desea saber es la manera de cómo varían los primeros al modificar los segundos por medio de una acción volitiva del sistema u organismo direccional.

En aerodinámica hay diversos procedimientos para conseguir este conocimiento. El primero, empírico, consiste en "construir un verdadero OVNI" y probarlo experimentalmente, procedimiento que ni siquiera tomo en cuenta porque entonces estaríamos *a priori* al cabo de la calle, como vulgarmente se dice.

El segundo se basa en construir una maqueta volante gobernada a distancia, que según tengo entendido los E.E.UU. ya han realizado experiencias de este tipo en bases más o menos secretas del Perú y Argentina.

El tercero, que constituye la tesis de este modesto trabajo de divulgación, consiste en fabricar una máquina que no se parezca necesariamente a un OVNI, pero cuyo estado sea descrito por elementos entre los cuales existan relaciones del mismo tipo que entre los elementos que describen el estado del OVNI. Si esta máquina se construye de manera que resulte muy fácil modificar las relaciones existentes entre sus elementos, podría servir de maqueta no solamente para cualquier tipo de máquina volante, aún de procedencia extraterrestre, sino también para cualquier otro tipo de aparato, dispositivo o instalación que se pueda imaginar.

Por lo tanto, las máquinas analógicas, cuyo principio básico acabo de enunciar, se presentan como maquetas universales. De ahí el interés creciente que provocan y las razones de su rápido progreso.

Bien entendido que en ningún caso estas máquinas pueden aspirar a la inteligencia, puesto que es preciso suministrarles previamente la lista de operaciones que deben realizar. Estas máquinas tampoco tienen memoria, o mejor, no tienen necesidad de ella, porque su funcionamiento es esencialmente diferente a como opera

el cerebro humano. Una M.A. no "resuelve" un sistema de ecuaciones, ni siquiera lo "comprende": le basta con "vivirlo".

Son por lo tanto un sistema de ecuaciones materializado y que puede someterse en todo momento a la experiencia.

Las relaciones que existen entre las magnitudes físicas elementales de las que depende el estado de un dispositivo cualquiera, son casi siempre relaciones integrales o diferenciales.

Si designamos por k el coeficiente de proporcionalidad, la proporcionalidad directa entre dos magnitudes físicas A y B , se representa por la fórmula:

$$\left[A = kB \right]$$

La proporcionalidad integral se designa por medio del símbolo:

$$\left[A = k \int_0^t B dt \right]$$

Y la proporcionalidad diferencial por

$$\left[A = k \frac{dB}{dt} \right]$$

Las relaciones de proporcionalidad directa, integral o diferencial son las mismas que pueden existir entre dos magnitudes físicas. Entre más de dos de tales magnitudes pueden introducirse, además, relaciones de adición, sustracción, etc. Tales relaciones se designan por los símbolos clásicos de la Aritmética.

Volvamos, pues, al OVNI, que dijimos se movía en la atmósfera terrestre, después de abandonar su nave portadora (Fig. 1). Recordemos que su posición quedaba definida por su altura h , por su distancia horizontal l y por su ángulo de inclinación θ .

Estas magnitudes dependen de la evolución a lo largo del tiempo de los dos datos del problema: tracción del motor F y ángulo del timón de profundidad α . Para establecer la ecuación del problema, debemos hacer intervenir un cierto número



FIGURA 2. Diagrama funcional del conjunto de relaciones establecidas por las leyes de la física entre los elementos de un OVNI en vuelo en la atmósfera terrestre.

de leyes generales, que nos proporcionen relaciones de uno de los tipos que acabamos de ver someramente.

A.— LEYES DE LA CINEMATICA

Aseguran la existencia de una relación de proporcionalidad integral entre la altura h y la componente V_h de la velocidad del OVNI según la vertical, así como entre l y la componente V_l de la velocidad según la horizontal:

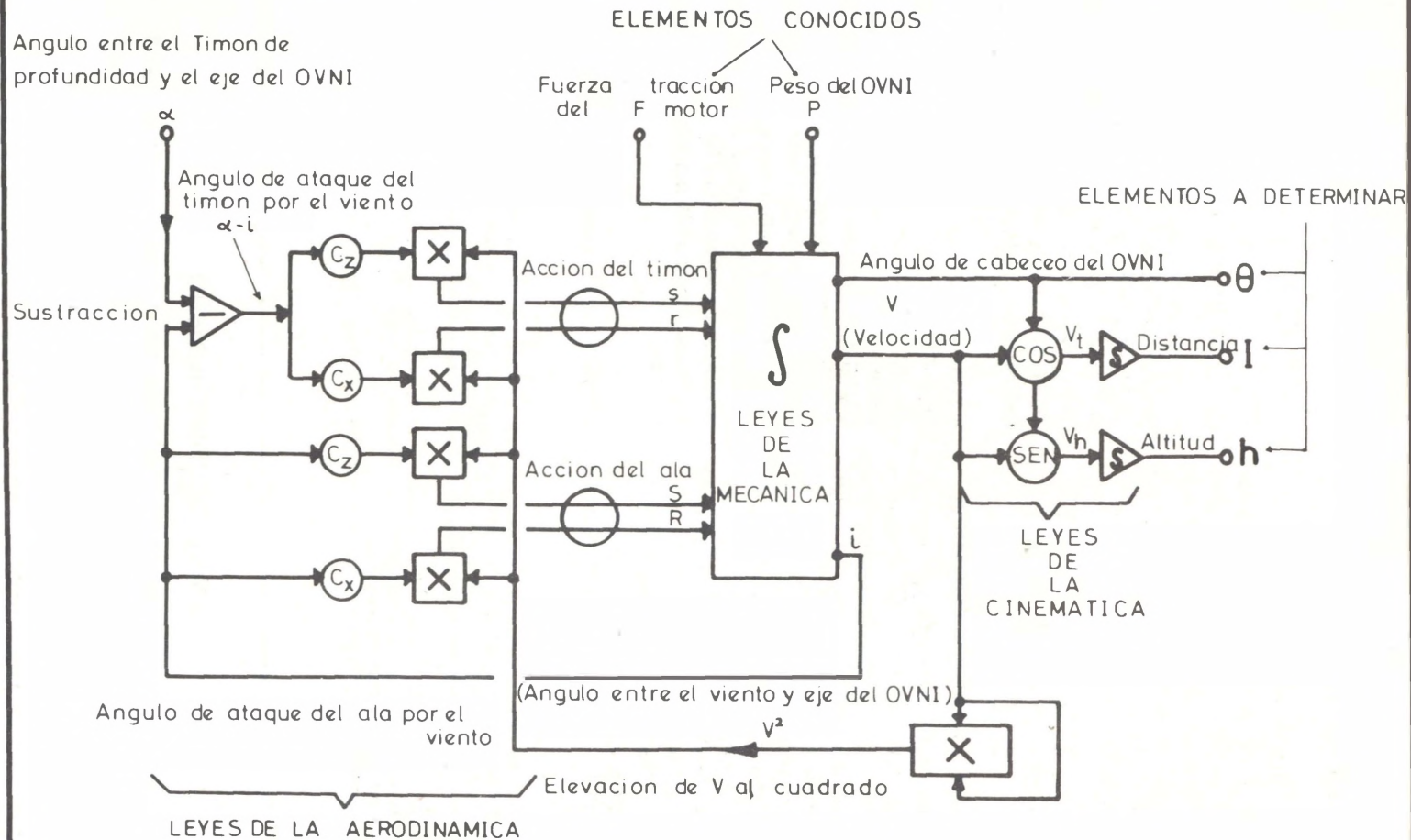
$$\left[h = \int_0^t V_h dt \right] \quad \left[l = \int_0^t V_l dt \right]$$

B.— LEYES DE LA AERODINAMICA

Según ellas, existe una relación de proporcionalidad directa entre el ángulo i (formado por la dirección del viento con relación al eje del OVNI) y los dos coeficientes aerodinámicos C_x y C_y , por los cuales basta multiplicar el cuadrado de la velocidad V del OVNI, para obtener las componentes según la dirección del viento y la perpendicular a dicha dirección de la resistencia del aire.

Como se verá, supongo para simplificar el problema que el OVNI evoluciona "en aire quieto", y así, el viento relativo

resulta directamente opuesto a la velocidad.

$$\left[S = C_z V^2 \right] \quad \left[R = C_x V^2 \right]$$

C.— LEYES DE LA MECANICA

Postulan que existe una relación de proporcionalidad integral entre la velocidad del OVNI y la resultante de las fuerzas que le son aplicadas (gravedad, tracción, resistencia del aire). El detalle de estas relaciones resulta, sin embargo, excesivamente complicado para darlo aquí.

La Fig. 2 muestra como compendio a todo lo anteriormente expuesto, un modelo de diagrama funcional del conjunto de las relaciones establecidas por las leyes de la Física entre los elementos de un OVNI en vuelo en la atmósfera terrestre.

Con este diagrama se pueden comprender mejor las citadas relaciones que a su vez pueden servir para la construcción de una máquina analógica aplicada al apasionante problema OVNI, que arroje más luz para su pronta resolución y esclarecimiento.

Capitán José-Tomás Ramírez y Barberó

(1) Considero un OVNI moviéndose en la atmósfera terrestre "soltado" de su nave nodriza por varias razones: una de ellas es porque está plenamente constatado que actúan de este modo (cif. dos últimos casos en España: el 20 de marzo en Sevilla, observación de Don Adrián Sánchez, y 11 de Mayo en Madrid, observación de Don Esteban Alonso Martínez) y otra de ellas, quizá la razón más poderosa, que considerar otra cosa sería especular, posición a la que soy francamente reacio.

El tipo de OVNI de la Fig. 1 es copia del trazado por el Profesor Buhler, según los testimonios de "Adhemar" (António Villas Bôas) quien lo vió el 15 de Diciembre de 1957 en Ponte Poran (Brasil) y en cuyo contacto, al parecer, se llevó a cabo una importante experiencia genética.

En Génova, el periódico *Il Corriere* publicó en Junio de 1963 una fotografía de otro OVNI de las mismas características.

EN EL PROXIMO NUMERO

Entre otros trabajos, ofreceremos la primera versión española de la Clasificación OVNI establecida por el Dr J. Allen Hynek en su obra "Los OVNI: ¿Mito o Realidad?".

UNA ESTRUCTURA OVALADA ILUMINA MOEDLING

por Ernest Berger.

Desde el borde oriental de los Alpes Calcáreos de la Baja Austria, el Dr Erich L. Kerck, un abogado de 79 años residente al sur de Moedling, nos informó de un extraño suceso. Allí fuimos cuatro de nosotros para realizar una investigación *in situ*.

El Dr Kerck y su esposa viven en un hotelito en Goldene Stiege, cerca de las canteras de caliza del monte Jennybert y a unos 200 metros de distancia de la primera línea de pinos del bosque del monte Anninger. Todas las habitaciones de la casa están orientadas hacia el sur, hacia el monte Eichkogel (367 m.) y las escarpadas laderas del monte Anninger (675 m.), que marcan la parte norte de la falla geológica "Thermenlinie". El Dr Kerck es un testigo inteligente y experimentado. No hemos encontrado contradicciones en su historia, que es como sigue.

RELATO DE LOS HECHOS

En la noche del 19 al 20 de Enero de 1974, el Dr Kerck se encontraba en su dormitorio a oscuras, pero completamente despierto. De pronto oyó como un estampido de tormenta en el exterior de la casa (desde el NW, a unos 50 km/h.). El cielo estaba nublado, ya que había dejado entreabierta la ventana más grande, que da al Sur.

"De repente se vio un destello de luz deslumbrante. Brillaba de forma tan intensa que pude ver en mi reloj, que no tiene manecillas luminosas, la hora que era: las 3:30 de la madrugada (del 20 de Enero)."

El Dr Kerck saltó de la cama para contemplar asombrado el fenómeno. Era mucho más grande que la luna llena y proyectaba su luz sobre el cielo y el paisaje tan lejos como abarcaba su vista.

"Imaginen un óvalo enorme, claramente delimitado, ocultando en su parte derecha por la ladera del monte Anninger, pero con su parte izquierda sobre el horizonte. El cielo estaba iluminado a su alrededor, sobre las nubes y también tras los árboles del bosque de Anninger, incluso una depresión que hay detrás de la montaña" (la segunda ventana mira hacia el valle, por el suroeste). "Mi primer pensamiento fue: ¡un accidente de aviación! pero no había oído sonido alguno, no vi humo ni movimiento en el interior de la estructura".

El Dr Kerck gritó para despertar a su esposa, que estaba en su habitación, y golpeó la pared norte, pero cuando, al cabo de un rato, ella reaccionó y él miró hacia el sur de nuevo, la brillante luz se "apagó" repentinamente y tuvo que decirle a su mujer "lo siento, acaba de irse". La desaparición le sobresaltó: "no fue empalideciendo, no; se apagó como una imagen proyectada sobre una pantalla".

Le pedimos que nos diera detalles del óvalo luminoso, así como un croquis del mismo. El Dr Kerck describió y dibujó algunas estructuras extrañas dentro de la forma oblonga y utilizó la palabra "*schlieren*" cuando se refería a ellas.

(Esta palabra significa básicamente las inhomogeneidades de la densidad atmosférica que producen efectos de centelleo.)

Los "schlieren" parecían nubes lenticulares planas como las "nubes en jirones, que se ven en una puesta de sol".

¿TIRAS COMO EN EL CASO DE PLANOS? *

— ¿Cuántos "schlieren" había?

— "Unos tres o cinco de los más grandes y también cosas más pequeñas, pero mucho más delgadas y largas. No había ninguna corona o radiaciones alrededor del óvalo. Lo vi todo como una totalidad y no puedo precisar exactamente lo que era la fuente de luz. Esta era de un color blanco difuso y uniforme; se la veía alrededor de este óvalo y sobre el paisaje, pero no en el área ovalada. Como les diría... era una puesta de sol, pero sin el rojo. Sí, un color blanco amarillento intenso. Una imagen inmóvil —inmóvil, pero tranquila (sic). No era una aurora boreal ni un cohete de exploración, los cuales producen una imagen inmóvil. La parte más luminosa era un jirón que había en el centro. Casi diría que era tan brillante como una puesta de sol vista desde el pico de una montaña, pero podía mirarse, no deslumbraba. En mi vida había visto una cosa así."

(Nosotros ya estamos familiarizados con la paradoja del "deslumbramiento que no deslumbra".)

— "No puedo decirles exactamente cuál era más amarillento, si el "schlieren" o el fondo del óvalo; probablemente el "schlieren".

Extendimos ante el Dr Kerck una tabla de colores, y señalando el rectángulo del amarillo mortecino, nos dijo: "este color vale, pero era mucho más brillante; era como una luz ardiente y no fría como la del neón. Podría compararla muy bien con el hierro candente blanco, con un tinte amarillento".

(Mr Miksa, testigo el 3 de agosto de 1972 de un avistamiento en el área de la "ventana de Viena", declaró la misma comparación.)

"La zona exterior del óvalo era más

blanquecina, pero menos brillante. Extraño, ¿verdad?" Le sugerimos entonces la descripción del *arco de soldadura* dada por otro testigo, Mr S.: "sí, era tan brillante, pero no con la luz azulada, sólo el blanco amarillento que les dije".

— ¿Cómo un potente reflector de luz proyectado hacia las nubes?

— "No, no. Un reflector de luz no puede producir una zona luminosa tan extendida y deslumbrante como ésta. ¡El mayor reflector sería insuficiente para esto!".

— Entonces, ¿tenía luz propia, como una nube de gas?

— "Sí".

Tomamos algunas medidas desde el dormitorio del Dr Kerck: unos 190° NE-SW (aproximadamente hacia el sur) el azimut del óvalo, 10° de elevación en el borde más alto y 7° en el más bajo, teniendo, por tanto, un diámetro transversal de 3°. El test de clasificación de tamaños hecho por el Dr Kerck nos dio los mismos 3° de diámetro transversal como medidas del cuadrante; el diámetro horizontal era entre 9° a 10° 30' en el cielo. Si consideramos una distancia real de 2'7 km (una suposición lógica hecha de acuerdo con el Dr Kerck, quien convino con nosotros que éso estaba sobre la región de los edificios de Richarshof, en la terraza sur del monte Anninger), la masa brillante tenía un diámetro transversal real de 135 m. y un eje horizontal entre 425 y 500 metros. La altura real del borde más bajo sobre el Richarshof podría ser de 330 m., 700 sobre el nivel del mar, mucho más que la altura del pico del monte Anninger (675 m). Estos cálculos nos dieron la clave para las dimensiones reales del fenómeno, que fueron enormes. Nuestra prueba del tiempo real indicó que el Sr Kerck había estado viéndolo durante 40-60 segundos.

La historia lleva consigo algunos rasgos relacionados con el extraño "misterio de la luz sólida", que se ha observado asociado con los OVNIs. *Lumières Dans*

* Intertítulo de la Redacción de STENDEK. Referencia a lo publicado en el número 17, septiembre 1974, pp. 29-33.

A. "Luz celeste" de color blanco difuminado. (En la realidad sin los rayos del dibujo.)

B. Ovalo con "jirones" o "schlieren". Amarillento.

C. Monte Jennyberg.

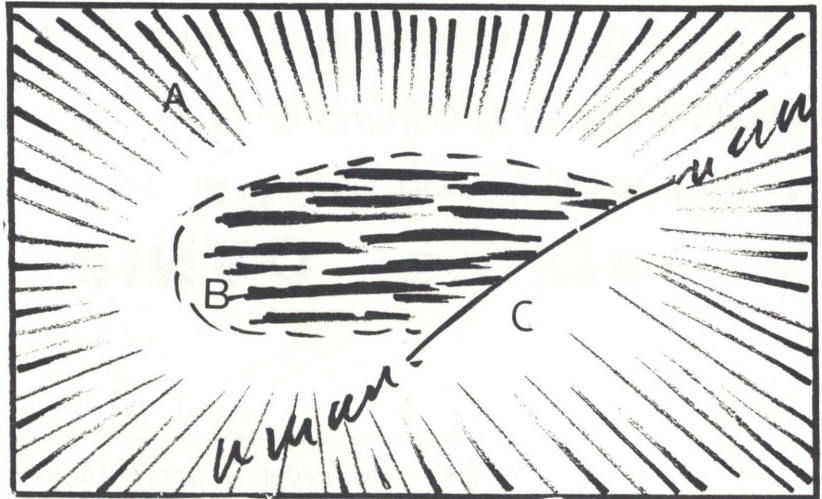

La Nuit traía un interesante informe sobre una luz brillante, muy rara, que atravesó la ventana cerrada de un dormitorio, en marzo de 1973 (*cif. Un nouveau cas de lumière solide. LDLN*, enero 1974, p. 7.).

También el Dr Kerck encontró su observación tan perturbadora como Hans Pitz, quien vio un "rayo de luz curvo" en Traunstein, Baja Austria.

¿Fue la luz del arco de soldadura de Mr S. del mismo tipo que la "luz celeste" que rodeaba el óvalo visto por el Dr Kerck? Quizás el óvalo estuviera "operando" en la región de Mauer-Breitenfurst en la tarde de la segunda observación de Mr S. Realmente es una región muy sospechosa, con avistamientos desde 1954 hasta 1972. Las líneas del azimut del primer caso de Mr S. se introducían en Moedling como un par de tijeras. La línea izquierda más distante del azimut del arco de Mr S. se dirigía hacia la región sobrevolada por

el objeto de Enzensfeld. ¿Podemos aventurar que la cuña cruzó las pistas del aeropuerto e "inspeccionó" la refinera de Viena? No lo sabemos. Pero vino del Oeste, posiblemente desde el "Thermenlinie". De cualquier manera, casualidad o premeditación, el testigo no tuvo ocasión de leer "ejemplos como el suyo fuera de los periódicos". Los relatos de Enzensfeld, Simmering y Moedling nunca fueron publicados en la prensa austríaca.

El propósito principal de este artículo es presentar al gran público la "ventana de Viena" y demostrar que puede haber una base muy valiosa en esas "luces nocturnas" que los investigadores más sofisticados desprecian e ignoran.

Viena, 12 de mayo de 1974.

Ernest BERGER

A NUESTROS LECTORES

Agradeceremos a nuestros lectores que nos envíen toda clase de recortes de prensa —local o general— con posibles observaciones de OVNIs.

Correlaciones entre perturbaciones geomagnéticas y relatos OVNI^{*}

por Claude Poher.

Nuestro colaborador es Doctor Ingeniero, Jefe de División de Cohetes Sonda del "Centre National d'Etudes Spatiaux", de Tolosa del Llenguadoc, Francia.

Un método útil, objetivo, para llegar a un estudio del Fenómeno OVNI sería el establecimiento de estaciones de observación totalmente automáticas, equipadas con instrumentos de medición, que iniciarían, si fuera necesario, un completo estudio del Fenómeno y lo harían, de todos modos, indiscutible. El problema crucial es que hay una probabilidad muy baja de observaciones asociadas, desde cada estación, incluso desde las más precisas y perfectas. Varios métodos estadísticos (cuya aplicación es muy discutible en este caso) nos llevan a suponer que cada estación recogería el Fenómeno cada "n" años, comprendiendo "n" entre 7 y 100 años, de acuerdo con una elección de criterio optimista o pesimista. Un estudio tan disperso y tan mal justificado no puede utilizarse para sostener un argumento convincente sobre la necesidad de instalar un equipo costoso.

Así, el propósito ha sido encontrar un camino para definir de forma más precisa

la probabilidad de observaciones por estaciones automáticas, mediante el uso de correlaciones entre observaciones de OVNI y registros existentes del campo magnético terrestre.

Varios investigadores en geofísica ya han utilizado la red mundial de estaciones existente, que recoge, noche y día, las fluctuaciones del campo magnético terrestre. En Francia existe una estación de este tipo en Chambon-la-Forêt, a unos 30 km al N-W de Orleans. Esta estación ha estado registrando los tres componentes del campo desde 1886, con una precisión de alrededor de 1 gamma (*) y una amplitud de banda de unos pocos hercios. Por lo tanto hemos analizado los datos procedentes, desde 1886, de testigos visuales de OVNI en un área que rodea Chambon-la-Forêt y hemos tratado de determinar si, en las mismas fechas, aproximadamente al mismo tiempo, se ha registrado una fluctuación anormal del campo.

* Artículo traducido de la *Flying Saucer Review*, Vol. XX, No. 1, pp. 12-16. Dirección: P.O. Box, 25. Barnet, Herts, EN5 2NR. Inglaterra.

(*) 1 gamma es igual a 10^{-5} oersteds, lo que equivale a $7,958 \times 10^{-4}$ amperios por metro.

RELATOS DISPONIBLES DE TESTIGOS

Chambon-la-Foret está situado en un área en la que se han dado pocas observaciones de OVNI. Hemos podido encontrar, con la ayuda de organizaciones privadas especializadas, varios relatos procedentes de diferentes lugares situados a menos de 30 km, lo cual puede explicarse fácilmente por el hecho de que la estación misma está situada en medio de un campo de 50 km de ancho donde hay muy pocos habitantes.

ESTUDIOS DE LOS REGISTROS GEOMAGNETICOS

Las estaciones geomagnéticas han recogido tres componentes:

- componente vertical del campo (Z);
- componente horizontal del campo (H);
- inclinación magnética (D), o sea, el ángulo del componente horizontal del campo con el meridiano local.



FIGURA 1. Grabación típica del magnetismo terrestre durante la observación de un OVNI. La línea de puntos representa el tiempo de la observación, que fue a una distancia de 58 km y sucedió el 24 de mayo de 1954, a las 22:15 horas.



FIGURA 2. Clave: eje P = distribución de variaciones totales en el campo magnético terrestre durante tres horas antes y después de la observación de un OVNI; el eje Q = distancia en km del OVNI desde Chambon-la-Foret.

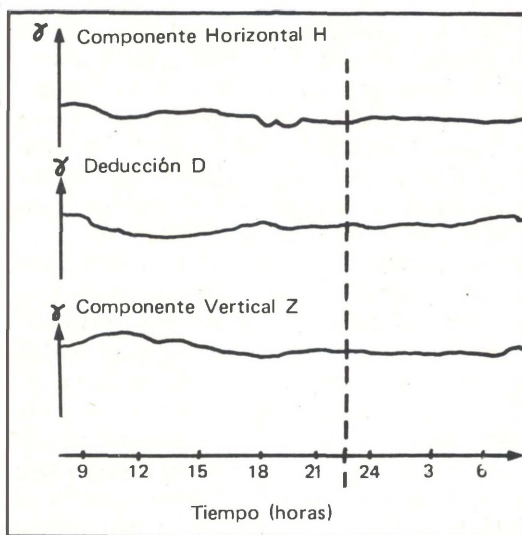

FIGURA 4. Gráfico comparativo de la distribución de observaciones de OVNI y las perturbaciones en la componente vertical del campo magnético terrestre, Chambon-la-Forêt, octubre 1954.

Clave Z = fluctuaciones en la componente vertical, pico a, pico, en cm ($1 \text{ cm} = 1.2\alpha$).

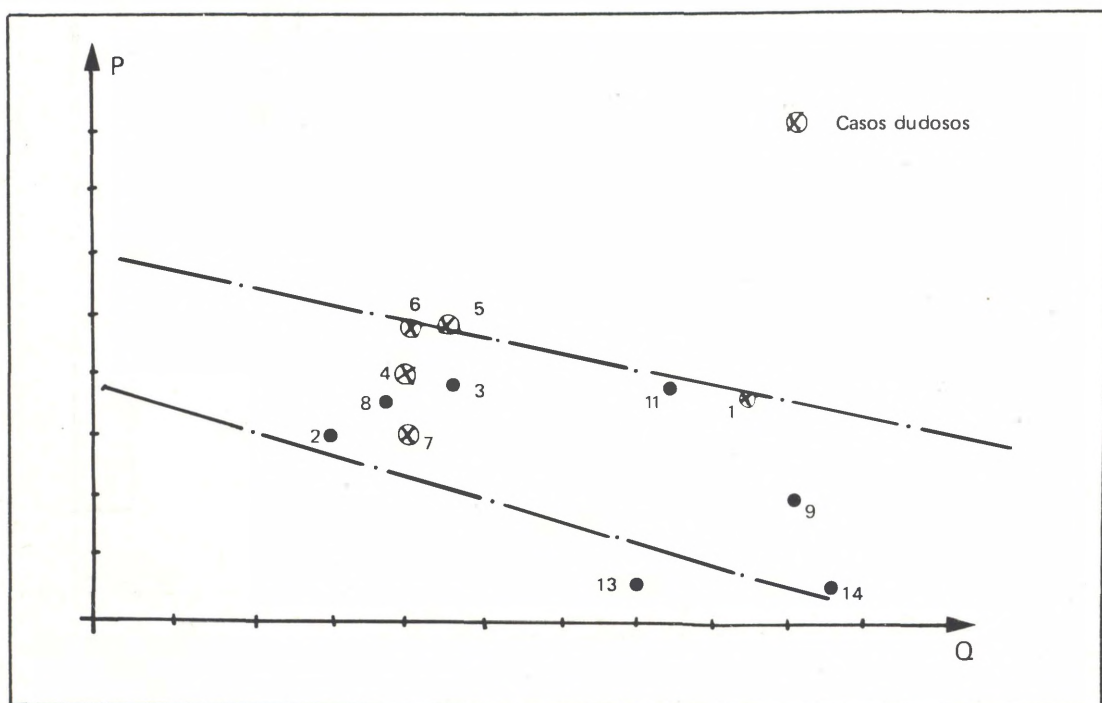
Clave Y = número de OVNI por día.

4) Sin embargo, parece que un examen cualitativo de los registros de todo el año 1954 nos llevan a pensar que los períodos de máxima perturbación corresponden con aquellos de mayor número de observaciones. Después hemos intentado hacer un análisis estadístico más exacto que esta impresión subjetiva.

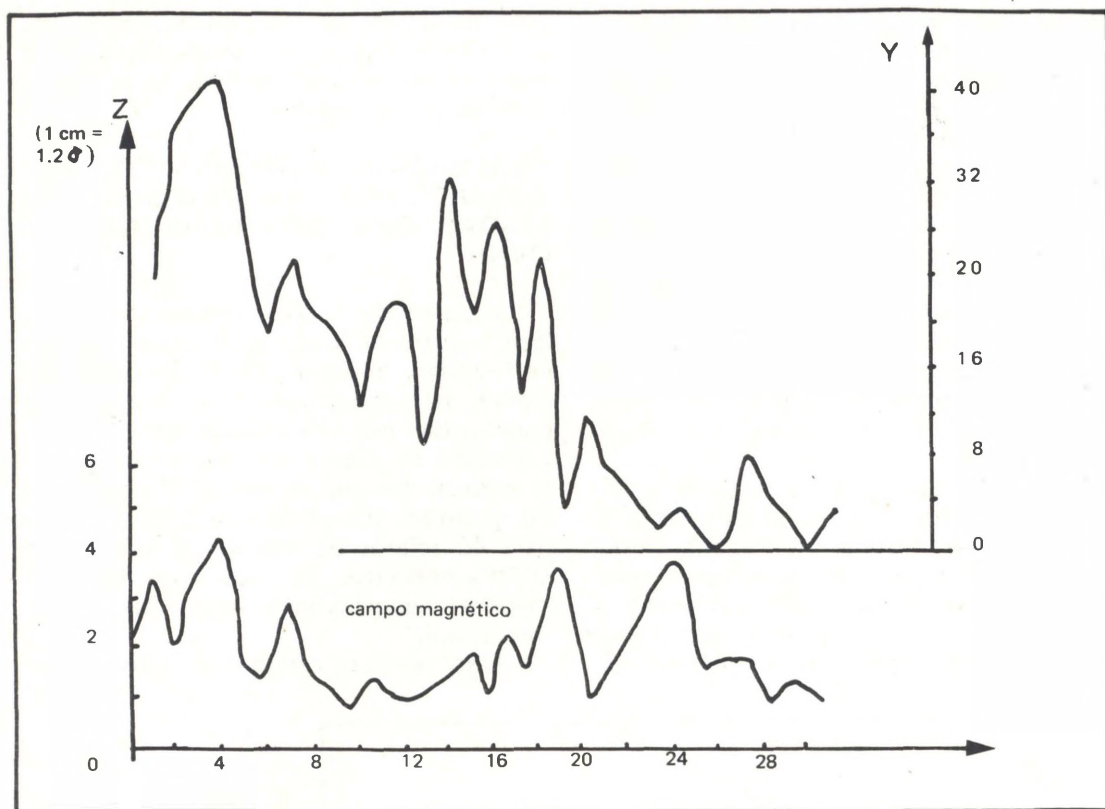
ESTUDIO ESTADÍSTICO DE CORRELACIONES ENTRE PERTURBACIONES MAGNETICAS Y OBSERVACIONES DE OVNI

Para evitar emprender una enorme tarea de búsqueda en los archivos, podemos limitarnos a un período particularmente representativo de observaciones de OV-

NI, en este caso el año 1954. El gráfico de observaciones de OVNI con testigos muestra, para Francia, un marcado máximo en 1954. Sólo este año cubre el 23 o/o de observaciones francesas para el período 1944-1971.

Los resultados muestran una buena correlación entre los dos fenómenos para el mes de Octubre (ver Fig. 3). Esto puede examinarse más cuidadosamente mediante el análisis de la distribución de casos, cada día, durante Octubre.

Comparando la distribución de observaciones de OVNI con aquellas perturbaciones en el componente vertical del campo magnético terrestre, se puede notar una buena correlación de variaciones recí-

procas durante la primera mitad del mes, un período donde las observaciones de OVNI fueron especialmente numerosas (ver Fig. 4). Este resultado sugiere la siguiente explicación: las perturbaciones magnéticas están generalmente enlazadas con fenómenos naturales (tales como la llegada de partículas solares en la atmósfera), mientras que las perturbaciones ocasionadas por los OVNI son solamente un "ruido" añadido a estos fenómenos naturales, ruido que llega a ser preponderante cuando se observa un número de OVNI muy importante, lo que fue precisamente el caso de los comienzos de Octubre de 1954.

Si nos limitamos al período entre el 1 y el 18 de Octubre, que es el más marcado para las observaciones de OVNI, podemos calcular a partir de estadísticas realizadas con el mayor número posible de casos muestra, un coeficiente de correlación (*) de observaciones de OVNI, con

perturbaciones de inclinación, de 0,034 y un coeficiente de correlación con el componente vertical de 0,58, lo cual está lejos de ser desdeñable.

EVALUACION NUMERICA DE PERTURBACIONES MAGNETICAS ASOCIADAS CON OBSERVACIONES DE OVNI

A partir del gráfico que muestra la relación entre el número de observaciones de OVNI y la intensidad de las perturbaciones, hemos podido trazar la siguiente conclusión: con 40 observaciones la perturbación de pico a pico de la componente vertical del campo alcanza alrededor de 30 gammas. (Es altamente probable que para 40 relatos de testigos el número de OVNI envueltos sea mayor de 40, pues muchas observaciones nunca fueron comunicadas.)

Esto permite calcular un límite tope



FIGURA 5. Gráfico que muestra el límite más alto de perturbaciones ocasionadas por un OVNI (del estudio estadístico de octubre de 1954).
 Clave Z = perturbaciones pico a pico de la componente vertical del campo magnético terrestre.
 Clave Q = distancia en km a Chambon-la-Forêt.
 Clave X = límite superior calculado de perturbaciones causadas por un OVNI.
 Clave Y = límite superior de perturbaciones ocasionadas por un OVNI.
 Clave ● = observación de un OVNI en las inmediaciones de Chambon-la-Forêt.

(*) El coeficiente de correlación es la medida de la posible interdependencia de dos fenómenos; es igual a CERO si los dos fenómenos son completamente independientes, y es igual a UNO si los dos fenómenos son idénticos.

de perturbaciones, que podemos esperar observar en los alrededores de un OVNI (ver Fig. 5). Notamos que este límite tope está de acuerdo perfectamente con la ausencia de correlación directa observada en Chambon-la-Forêt para los relatos actualmente disponibles de observaciones de OVNI.

Esto también nos permite pensar que un OVNI que pasase a unos 10 km de la estación produciría allí perturbaciones mayores de 400 gammas, las cuales saturarían el aparato de medida. Como no se ha observado nada de este tipo en Chambon-la-Forêt en 20 años, tenemos una mejor idea de la débil probabilidad de observación por una estación automática sencilla.

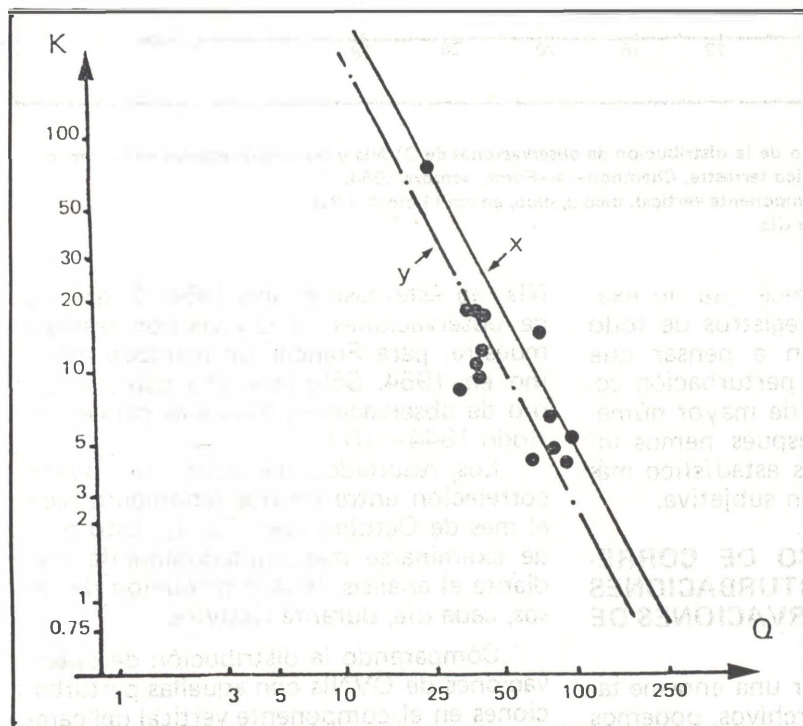
CONCLUSIONES

Para concretar, este estudio nos lleva a ver:

1) Una buena correlación estadística entre perturbaciones del campo terrestre y observaciones de OVNI durante un mes en el relevante año 1954.

2) Una buena correlación en la escala de días en el mes de Octubre de 1954.

3) La confirmación de resultados negativos, caso por caso, de observaciones de OVNI en los alrededores de la estación geomagnética de Chambon-la-Forêt, según los resultados de un análisis estadístico.

4) La probabilidad muy débil del paso de un OVNI en el campo de visión de una estación automática sencilla.

5) El pico límite de perturbaciones magnéticas ocasionadas por OVNI, esto es, un valor de pico de 10 gammas para el componente vertical de campo cuando se

observa un OVNI a 40 km de la estación de medida. Esto nos lleva a pensar que el campo magnético producido por el OVNI podría ser de 150.000 amperios por metro en sus alrededores inmediatos.

Por lo tanto podemos trazar dos importantes conclusiones:

El método usado aquí parece ser muy útil para una aproximación objetiva al estudio del Fenómeno. Para obtener resultados de mejor calidad, el análisis tendría que ser alargado considerablemente, utilizando un número mayor de informes de observaciones, asociados con varias estaciones de registro automático.

La detección de OVNI por perturbaciones magnéticas parece posible solamente si se dispone de varias estaciones automáticas bien equipadas, lo que incrementaría la probabilidad de ver el paso de un OVNI en los alrededores inmediatos de ellas. Por lo menos serían necesarias diez estaciones.

* * *

Habría también que recordar que este estudio tuvo que limitarse a perturbaciones en una amplitud de banda de unos pocos hercios. Sería muy interesante completarlo con un análisis de fluctuaciones rápidas del campo.

Espero que este método será utilizado por otros y que será posible en un período de pocos meses trazar una conclusión más general para este tipo de aproximación.

Claude POHER

(Traducción de María Carmen Tamayo)

NUMEROS ATRASADOS DE STENDEK

A excepción del No. 17, todos los otros números de STENDEK están agotados. Es por ello por lo que solamente podemos ofrecer ejemplares de este último.

OVNIS Y MAGNETISMO EN PUERTO RICO

por el Grupo CEOVNI de Puerto Rico.

El Centro de Estudios de Objetos Voladores No Identificados (*) ha podido comprobar, luego de diversos estudios y análisis, que la mayor parte de los casos de "platillos voladores" en Puerto Rico ocurren, al igual que en otros países, en áreas donde el magnetismo natural del terreno es anormal.

El estudio envuelve casos recopilados por el CEOVI desde 1967. De los 25 casos considerados en el estudio, 22 tuvieron lugar durante la pasada Oleada acaecida en la isla de agosto a noviembre de 1972 (*). Los casos considerados son sólo parte del total de los aparentemente ocurridos, ya que un estudio de esta naturaleza exige que únicamente se utilicen los casos fuera de dudas razonables. Es decir, el total de 25 observaciones obtenidas son el resultado de someter a una exhaustiva depuración objetiva las docenas de casos conocidos. Este procedimiento asegura que el estudio estadístico llevado a cabo es de base científica.

Aunque la causa primaria del magnetismo terrestre es todavía un misterio para los científicos, se ha determinado que todo terreno posee ciertos valores magnéticos mensurables, que varían dependiendo de las masas geológicas que lo forman. En otras palabras, el magnetismo natural, en este caso de Puerto Rico, no es el mismo en todas las localidades y puede variar abruptamente.

En 1961 diversas agencias federales hicieron un mapa de la aereoradiactividad natural (gamma) de Puerto Rico. Para ello se instaló un moderno equipo de detección magnética en un avión, el cual sobrevoló toda la isla obteniendo infinidad de datos.

De ellos se pudo determinar que los valores magnéticos variaban de 50 a 800 cps ("*counts per second*"), pero que más de las tres cuartas partes de la isla poseían un valor promedio de unos 300 cps. Además se estableció la existencia de cuatro áreas de magnetismo sobrenormal y otra área con valores muy por debajo del promedio establecido. Los resultados de este estudio fueron publicados en 1965 por el U.S. Geological Survey en su mapa GP-525.

El primer paso llevado a cabo por el CEOVI consistió en transferir a un mapa general de Puerto Rico las "lagunas" de anomalías magnéticas. El mapa utilizado fue el "Puerto Rico e Islas Limítrofes", impreso en 1951 por el U.S. Geological Survey, con proyección policónica y escala de 1:120,000.

Se tomó sumo cuidado en transferir las áreas de anomalías, utilizando para ello un método de coordenadas establecidas. Luego se fueron localizando en el mapa los 25 casos depurados. Los casos fueron ubicados con extrema precisión, considerando la localidad exacta del incidente.

(*) Interesados escribir a D. Sebastián Robiou. Condado Palma Real, Apt. 5-I. Miramar. San Juan. PR-00907.

(*) Ver STENDEK 12, marzo 1973, pp. 16-24. NDLR.

Ya en esta situación se podía observar que los casos OVNI habían ocurrido preferentemente en el área oeste, sur-oeste, nor-oeste y central de la isla. Es decir, alrededor de las anomalías magnéticas. Sin embargo, se trató de determinar con mayor precisión a qué distancias máximas de las "lagunas" magnéticas ocurría el caso más distante. A tal fin se determinó el centro de cada "laguna" por métodos geométricos. Y se comprobó que sólo los casos de San Juan (3 en total) ocurrían a unos 40 km de una "laguna" magnética, mientras que los restantes no tenían lugar a más de 30 km de algún punto de anomalía.

En el mapa anexo, que sólo es esquemático, se denominan las cinco "lagunas" con las letras A (500-800 cps), B (650-700 cps), C (50-100 cps), D (450-650 cps) y E (650 cps). A su vez, los casos están representados por puntos, indicando los números la cantidad de casos sobre uno ocurrido en esa localidad.

Como podrá notarse, los casos giran alrededor de las áreas de anomalías magnéticas. El área este de la isla, que no posee ninguna "laguna", tampoco aporta caso conocido alguno.

Las localidades donde más casos se han reportado se comportan del siguiente

modo: Aguadilla, Isabela y Arecibo, a no más de 30 km del punto A. Yauco (donde ocurrieron varios casos en agosto de 1972 desconocidos públicamente) está al lado del punto C. Mayagüez se encuentra a unos 30 km del mismo punto. Adjuntas, donde muy probablemente ocurrieron varias docenas de avistamientos en la Oleada de 1972, de los cuales sólo se han considerado aquí 4 casos, solamente está situada a unos 10 km del punto D y, a la vez, está rodeada por las demás "lagunas", llegando a ser casi su centro físico.

Es curioso notar, además, que ningún caso conocido ocurre dentro de una "laguna" y sí en círculos promedios con radios no mayores de 30 km.

La distribución de casos OVNI alrededor de "lagunas" de anomalías magnéticas, no parece deberse al azar o a causas fortuitas. Aunque el CEOVI no ha hecho un análisis de probabilidades en este sentido, todo parece indicar que los OVNI están íntimamente relacionados con fuerzas magnéticas o electromagnéticas. Naturalmente, explicar la razón de ser de esta aparente correlación por el momento se extralimita a los fines del CEOVI.

Sin embargo, otros estudios hechos en tal sentido en Estados Unidos, Francia y la Península Ibérica corroboran lo com-

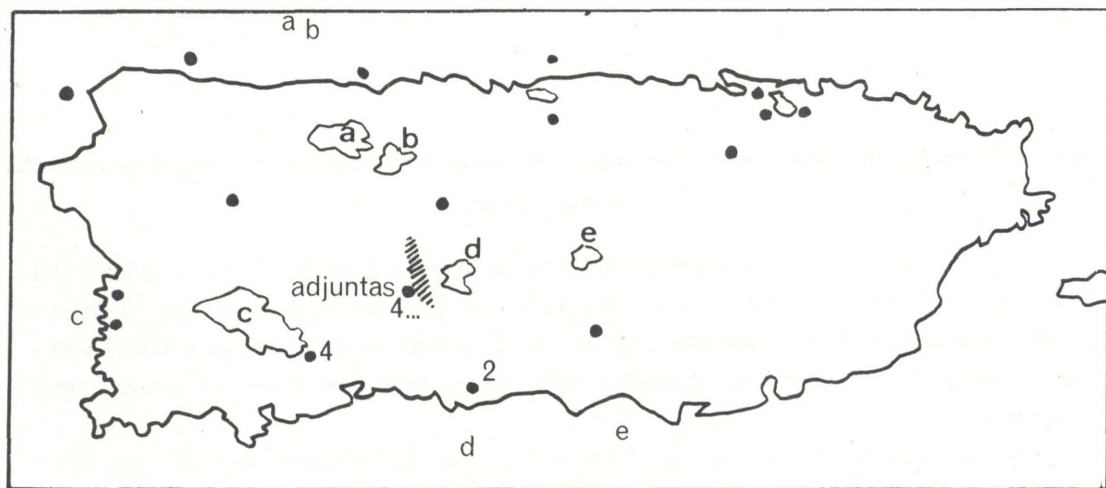

A, B, C, D y E "lagunas" de anomalías magnéticas. Los puntos negros representan casos OVNI. Zona rayada, área común de 5 "lagunas" con radio de 30 km.

probado por CEOVI en Puerto Rico. John A. Keel, un renombrado investigador norteamericano, indica en su obra "*UFOs: Operation Trojan Horse*" que el fenómeno OVNI ocurre en radios no mayores de 200 millas (unos 300 km) de "lagunas" magnéticas. Por otra parte, en un trabajo el investigador francés F. Lagarde concluye que los avistamientos OVNI de la Oleada francesa de 1954, son mayores cerca de fallas geológicas, fuentes comunes de anomalías magnéticas.

En un detallado estudio de la Oleada Ibérica de 1968-69, el Centro de Estudios Interplanetarios determinó que el 38 o/o de los casos ocurrieron a no más de 100 km de una "laguna" magnética. Y el 68 por ciento restante, a no más de 300 km.

Aplicando estos datos a nuestra pequeña isla, tendríamos que con solo una "laguna" bastaría para que teóricamente existiese una repartición homogénea de casos en todo Puerto Rico. Pero tal parece que no es así: en el estudio de CEOVNI se nota una mayor precisión y claridad en cuanto a estos porcentajes, ya que el 84 o/o de los casos ocurren aquí a no más de 30 km de una "laguna". Este número parece ser, a primera vista, suma-

mente alto. Es probable que esté influenciado por factores ajenos a la correlación aquí estudiada. Quizá sea necesario un estudio más profundo y detallado en posibles futuras Oleadas. Pero está fuera de dudas, los resultados obtenidos hasta el momento demuestran que los llamados "platillos voladores" guardan un patrón de comportamiento constante no importa donde se avisten, sea en la Península Ibérica, Francia, Estados Unidos o Puerto Rico.

Esto subraya que la realidad de los OVNI está fuera de duda razonable, aunque no se puedan explicar satisfactoriamente sus motivaciones, causas, orígenes o fines. Y sobre todo que el Fenómeno OVNI sigue demostrando ciertas constantes internas, ajenas al fraude, falsas interpretaciones o la llamada "histeria colectiva". Cabe preguntar a los escépticos: ¿por qué existió de agosto a noviembre de 1972 una "histeria colectiva", en Adjuntas y no en Fajardo? La respuesta la encontraremos en las líneas anteriores que no están a más de 30 km de una "laguna" de anomalías magnéticas.

Centro de Estudios de OVNI

ERRATUM

No. 16, artículo "La observación de Don Adrián Sánchez". En la página 10, primera columna, tercera línea, se consigna que la observación fue a las 11:45 horas cuando en realidad debería decir a las 10:15. El lector conspicuo habrá visto, naturalmente, este error al comparar esta hora con la que figura en la tabla de la página 7.

No. 18, página 38, título: en lugar de "versos" debe decir "versus". En la primera nota del mismo escrito, en lugar de "teología" debe leerse "Teoría...".

LOS «TRACTORES» DE CERVIÀ

por Pere Redón y

María Carmen Tamayo.

No se ha dado muchas veces en nuestra Península un tipo de caso como el que vamos a exponer, en el que se hayan producido varias observaciones en la misma zona durante un período de tiempo relativamente corto. En nuestros archivos figuraban algunos casos franceses y argentinos, pero recientemente hemos tenido ocasión de descubrir y estudiar uno en el municipio de Cervià, provincia de Lérida.

Hace aproximadamente ocho meses tuvimos conocimiento de un caso *Tipo I* que, por sus características muy especiales, hizo que nuestro interés por el mismo se acrecentara. No obstante, pasaron muchas semanas antes de poder realizar el desplazamiento a esa localidad, ya que se halla un tanto apartada de las rutas normales. Pero en esta ocasión tuvimos la fortuna de contar con la colaboración de nuestro presidente, Sr J. M. Casas Huguet, quien con el entusiasmo que le caracteriza hizo posible llevar a cabo la labor de investigación de esta observación.

LA ZONA Y SUS GENTES

La localidad de Cervià se encuentra a 40 km de Lérida, enclavada al pie de la Serra de la Llana, a una altura aproximada de 450 metros sobre el nivel del mar y cercana a los llanos de Lérida, que hicieron famosa la región por su riqueza olivarera. Las gentes de la zona, sencillos campesinos, viven con las comodidades que pueden encontrarse en una gran ciudad, pero apartados de los problemas que éstas ocasionan. Esta tranquila forma de vida les aleja de las causas que pudieran dar pie a cualquier tipo de invenciones o fabulaciones sobre el tema que nos ocupa.

En nuestra primera conversación con D. Josep Camí Muntanyola quien, junto con su padre, fallecido hace pocos meses, había tenido ocasión de ver la súbita "desaparición de un tractor", tuvimos conocimiento de varios casos más protagonizados por diversos vecinos, lo que hizo que nuestra estancia se viera prolongada más de lo previsto, ya que intuíamos que en esta zona había ocurrido algo realmente anormal.

Durante el mes de Julio de 1972 y en una fecha que no se ha podido concretar, pero que podríamos determinar entre el 10 y el 20 de ese mes, ocurrieron en las cercanías de esa localidad una serie de hechos totalmente inexplicables para un espíritu crítico. Al borde de la carretera que une Cervià con Borges Blanques, en un trayecto de unos 15 km por una ruta sin asfaltar, escasamente transitada, sucedieron varios casos que iremos exponiendo al lector de uno en uno y por el orden en que sucedieron.

¿DESAPARICION DE UN 'TRACTOR'?

Una mañana del mes que ya indicamos, el Sr Camí y su padre se dirigían en su *Citroën 2CV* hacia un campo de su propiedad en el que la víspera habían dejado preparados unos sacos que contenían hojas de olivo. Volvían de Borges Blanques y cuando ya estaban cerca del lugar donde habían dejado los sacos, se apercibieron de que cerca de los mismos había un "tractor". La visión fue muy corta, ya que unos matorrales cubrieron la zona; además estaban en una curva muy cerrada, a la salida de la cual debían girar a la izquierda para aparcar el vehículo.



Vista de la zona de una de las observaciones de Cervià.

Cuando llegaron al lugar en el que solían dejar normalmente el coche, el primero en descender fue el padre del Sr Camí, quien esperaba encontrar allí el tractor que acababa de ver. Como no encontró nada se dirigió a su hijo que se encontraba todavía en el interior del automóvil, indicándole que no había "nadie", cosa que a éste le extrañó mucho. Acto seguido, padre e hijo recorrieron el camino que desciende hasta el pequeño llano donde estaban los sacos, pudiendo comprobar que, en efecto, aquello estaba desierto. El Sr Camí estuvo reconociendo los alrededores, ya que se le hacía difícil de creer que "aquello" hubiera desaparecido casi ante su propia vista.

Por más que buscó no pudo encontrar nada como señales o huellas que demostrasen que allí había estado algo o alguien hacía escasos minutos, ni tampoco oyó el ruido de un vehículo convencional al alejarse. Nos dijo el Sr Camí que aunque aquel lugar es muy tranquilo y esté alejado de cualquier punto habitado, en esa ocasión le dio la sensación de que había una "paz rara", pero es probable que esto fuera una impresión producida por la extrañeza que en esos momentos sentía.

Se puede observar perfectamente en el plano que acompaña a este estudio la distribución del espacio y los componentes del paisaje. Se ha señalado el lugar exacto desde donde los dos hombres vieron el "tractor", que se hallaba situado a escasos metros de los sacos. Calculando que el vehículo del Sr Camí llevase una velocidad de unos 40 km/h, comprobaremos que desde el punto de la observación hasta aquel en que los matorrales le impidieron la vista del objeto, transcurrieron muy pocos segundos, en los que sólo pudieron apreciar algo parecido a un tractor de color predominantemente rojo —frecuente en este tipo de vehículos— que, por otra parte, era lo único que podían esperar ver en ese lugar.

El objeto

Era de forma muy parecida a un tractor de tamaño medio. El Sr Camí nos lo comparó con un *Seat 600*, queriéndonos indicar así que no le pareció ni muy alto ni muy voluminoso. El color dominante era el rojo, aunque a los costados aparecían unos salientes de color verde—azulado que al testigo le parecieron "los guardabarros del tractor". En ningún momento

oyeron sonido alguno, ni mientras se encontraban dentro del automóvil en marcha ni cuando se acercaron al lugar.

* * *

EL SEGUNDO CASO

D. Lluís Manresa, de unos 75 años de edad, regresaba sobre la una del mediodía a su domicilio procedente de una de las casas de campo cercanas a la localidad, cuando vio, al otro lado de una hondonada por la que transcurre un riacuehlo y en un cruce de caminos, un objeto que a primera vista le pareció un tractor detenido. Su primera reacción fue criticar interiormente al propietario del mismo por haberlo dejado en un sitio que, según le daba la impresión, impedía el paso por el cruce. Estuvo observándolo durante varios minutos, hasta que las primeras casas de la población le ocultaron esta zona.

Pero durante todo el recorrido hizo un alto en varias ocasiones, ya que notaba que "aquello" no era realmente un tractor, como en principio había supuesto, aunque el volumen y el tamaño correspondían a una máquina de este tipo. En todo ese tiempo no observó a nadie en los alrededores del cruce.

Esa misma tarde oyó comentar en uno de los bares de la localidad algunos de los casos que más adelante expondremos, lo que le hizo llegar a la conclusión de que "aquello" que él había visto en el cruce de caminos se ajustaba a lo que allí estaban diciendo. Acto seguido se trasladó al lugar donde había visto el extraño "tractor", pudiendo observar que en el mismo cruce, pero en uno de sus laterales, había unos cardos tumbados, no todos, como si sobre ellos hubiera habido algo que los hubiera presionado sin llegar a aplastarlos.

* * *

UN NUEVO CASO

Sobre las nueve de la mañana de un domingo de mediados de julio de 1972, los hermanos Josep y Miquel Farré se di-

rigían en carro a una finca de su propiedad para recoger una carga de paja para la cuadra. Cuando se encontraban cerca de la partida denominada "Balxeca" vieron, a unos 500 metros y en un bancal situado a nivel inferior del camino, un objeto que en principio tomaron por un automóvil.

Josep se dirigió a su hermano, que llevaba en ese momento las riendas del caballo, para indicarle que prestara atención al camino ya que tendrían que ceder el paso a ese coche. Hay una serie de curvas que salvan el desnivel entre el bancal y el camino, por lo que los hermanos pensaron que el automóvil, probablemente ocupado por cazadores, se cruzaría con ellos a unos 100 metros.

Pero el tiempo pasaba y el coche no aparecía, por lo que comenzaron a pensar que aquello era algo un tanto extraño. Decidieron que a la vuelta pasarían exactamente por ese camino para averiguar si lo que había pasado por allí era un vehículo convencional, como pensaron. Así lo hicieron, pudiendo comprobar que las únicas huellas que había era las de un carro. La noche anterior había estado lloviendo, por lo que las marcas de un neumático habrían quedado bien impresas sobre la tierra blanda, más aun siendo un lugar muy poco transitado.

El objeto

Tenía el tamaño de un coche grande, color plateado; circulaba a una velocidad que podría considerarse lenta, dando la impresión de que no se apoyaba en el suelo. No realizaba ningún movimiento anormal ni producía ruido alguno, que los testigos habrían podido oír perfectamente dada la quietud reinante en el lugar.

* * *

...Y UN CUARTO SUCESO

Varias semanas después de nuestro desplazamiento a Cervià, tuvimos ocasión de conocer a D^a Antònia Martí, quien cuando realizamos la investigación en la zona se hallaba en una población cercana

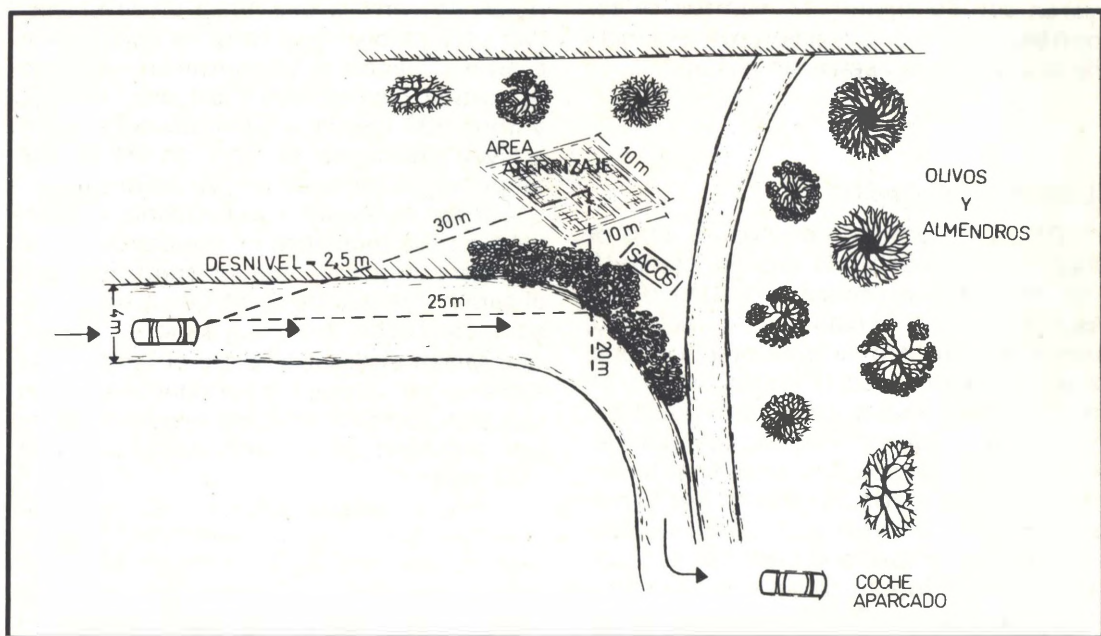

a Barcelona, a la que había ido por unas semanas.

Si bien al principio nos recibió un tanto sorprendida y recelosa —cuenta algo más de 70 años—, nada más enterarse de los motivos que nos llevaban a interesarnos por lo que ella había visto, cambió de actitud, mostrándose casi locuaz y dándonos ocasión así de conocer otro caso ocurrido en esas mismas fechas.

La Sra Martí se encontraba recogiendo caracoles en uno de los márgenes de la carretera que conduce a la localidad, cuando notó que por la misma se acercaba un vehículo que se le antojó un tanto extraño. Nos comparó su tamaño con un coche pequeño, indicando que en el lugar en que normalmente va sentado el conductor no había nadie. No tenía cristales, pero en su lugar había algo semejante al "celuloide". Tampoco era un objeto cerrado, ya que había aberturas, pero no pudimos determinar si la Sra Martí llegó a ver el interior. Por la posición en que se encontraba no pudo decirnos si el objeto estaba provisto de ruedas, insistiendo en que lo que más le llamó la atención fue que "el coche iba sin conductor", así como el color entre

blanco y gris, y un ruido "suave" que producía. El "coche" siguió su marcha hasta desaparecer de su vista en la lejanía o, más probablemente, en la primera curva.

Hay que hacer constar que D^a Antònia Martí no es persona de gran cultura y que su léxico es más bien escaso, lo que unido al mucho tiempo transcurrido desde que observara ésto hizo que resultase muy difícil de concretar detalles, a pesar de la buena voluntad que puso en ello. Hay que apuntar, no obstante, que de haberse tratado de un vehículo convencional nada le hubiera llamado la atención, ya que en la población existe un buen número de coches pertenecientes a los vecinos y el primer pensamiento de la Sra Martí al ver el objeto fue de que "sería un nuevo modelo de coche".

* * *

¿QUE SUCEDIO EN CERVIÀ?

Debemos reconocer que los datos relacionados con los objetos observados son escasos e inconcretos; pero el motivo real

por el que los hemos expuesto a la atención del lector ha sido, más que los casos en sí, el conjunto de observaciones en general. Decíamos al principio que no es muy frecuente, y mucho menos en nuestra geografía, que se produzca una actividad tan pronunciada en una zona tan pequeña y en la que, por otra parte, todos los casos parecen guardar una cierta similitud en cuanto a su tamaño y apariencia, lo que es innegable a la vista de las declaraciones de los testigos. Todos convinieron en que lo que habían visto era de pequeño tamaño y con formas similares.

Algo que nos llamó profundamente la atención fue la forma y colores fácilmente confundibles con vehículos normales. Hemos visto que los testigos creyeron ver en los primeros momentos algo que era lógico encontrar en este sitio: un coche, un tractor... pero, ¿qué persona habituada a las descripciones de los Objetos Sin Identificar no habría relacionado lo que estaba viendo con algo común en su medio?

A pesar de buscar explicaciones lógicas en cada caso, hemos debido rendirnos ante la innegable evidencia de que lo observado fue algo inusual. Las reacciones de los testigos en cada caso nos han parecido completamente lógicas, debiendo añadir a esto que ninguno de ellos tiene necesidad de fantasear con algo que ignora completamente. Otra cosa sería si estas gentes estuvieran habituadas a lecturas de *science-fiction* o relatos que puedan aparecer en libros o periódicos sobre el tema que tratamos. Este no es el caso y como

muestra podemos apuntar que la Sra Martí no sabe leer.

No quisiéramos cerrar este trabajo sin mencionar el hecho de que estas cuatro observaciones no fueron las únicas que tuvieron lugar en la zona, ya que en realidad tenemos conocimiento de otras dos más.

Una de ellas surgió durante nuestra conversación con algunos de los vecinos, quienes nos indicaron que el taxista de la localidad tuvo ocasión de ver en la partida denominada "Els Cigarrers" y a unos 700 metros de distancia, un objeto que le llamó la atención por estar situado en un lugar de difícil acceso. Tenía un tamaño semejante al de un coche pequeño y era de color plateado. Cuando se acercó a ese lugar comprobó que ya no había nada, pero debemos añadir que entre un momento y otro transcurrieron unos segundos, durante los que dobló una curva de la carretera.

La otra observación le corresponde al dueño de la fonda "Les Noies", aunque realmente no puede tener en modo alguno la importancia de las anteriores, ya que únicamente tuvo ocasión de observar un objeto brillante que describía un arco ascendente y se perdía tras una elevación próxima a la población.

Aunque estas posibles observaciones quizás no aporten datos interesantes, bien es cierto que reafirman nuestra creencia de que en esa zona sucedió "algo" fuera de lo normal.

Pere REDON
María Carmen TAMAYO.

"TEORIA DE PROCESOS DE LOS OVNI"

"Todos los investigadores OVNI que conozcan un poco de español y algo de matemáticas deberían leer inmediatamente el libro de Miguel Guasp, al propio tiempo que preparan su mente a la posibilidad de revisiones casi revolucionarias".
Aimé Michel comentando la obra de Miguel Guasp en *LDLN* N^o. 133.

Escribir al autor: Vila Barberá, 8. Valencia 7. Precio: 200 pesetas.

ERICH VON DANIKEN A LA PANTALLA

Se ha estrenado en nuestro país, si bien con un considerable retraso, la película "Recuerdos del Futuro y Regreso a las estrellas", producción alemana basada en los libros del mismo título del suizo von Daniken.

Los dos documentales que componen el film se ajustan fielmente a los escritos del autor, reflejándolos en imágenes muchas veces impresionantes. La primera parte "Recuerdos...", nos lleva principalmente a través de Europa, Asia y Africa en busca de vestigios que podrían significar la visita, en épocas muy lejanas, de seres procedentes de otros mundos. Entre una serie de imágenes difíciles de transcribir aquí, podemos ver desde las pinturas rupestres del Tassili, hasta unas extrañas representaciones medievales en los frescos de un monasterio centroeuropeo, pasando por las famosas pirámides de Egipto, la terraza de Baalbek, etc.

Con "Regreso..." nos acercamos al continente americano, donde los innumerables restos de sus antiguas civilizaciones resultan un marco incomparable para las leyendas de los dioses blancos que vinieron del cielo a instruir a la humanidad. Se suceden, unas tras otras, las imágenes de Teotihuacán, Palenque, Machu-Pichu, Tiahuanaco..., para finalizar con unas vistas aéreas que, indiscutiblemente, son el punto culminante y más conseguido de la película: la altiplanicie de Nazca y sus figuras y líneas rectas esculpidas como si se tratase de un llamado a alguien que ha de venir desde lo alto.

Independientemente de aceptar o no las hipótesis que von Daniken nos plantea, es justo reconocer que el film, además de permitirnos ver en pantalla lo que tantas veces hemos leído, resulta interesante tanto desde el punto de vista arqueológico como de planteamiento de unos misterios, muchos de los cuales no han sido desvelados todavía.

María del Carmen TAMAYO

NOVEDADES LIBROS OVNI

"LES OVNI: MYTHE OU REALITE?"

por el Dr J. Allen Hynek.
Editions Pierre Belfond. Paris 1974.
(3 bis, passage de la petite Bouche-
rie. 75 - Paris - 6.)

"LOS DESCONOCIDOS DEL ESPACIO"

por el Mayor Donald E. Keyhoe.
Editorial Pomaire. Barcelona 1974.
(Av. Infanta Carlota, 100. B. 15.)
